

Hrozba jménem Internet

rizika a perspektivy digitálního kapitalismu

zpracoval

[Mgr. Pavel Tuček](#)

Cíle prezentace

- ✓ možné důvody proč velkokapitál akceleruje digitalizaci
- ✓ neortodoxní multimediální podněty pro závěrečnou diskusi
- ✓ pravděpodobný vývoj technologií a jeho implikace
- ✓ základy sebeobraný

- x detailní exaktnost přednášky
- x strukturovanost

Hypotézy validované v prezentaci

1. [Technologie člověka nakonec zotročí.](#)
2. [Samočinnost strojů člověka fascinuje, a proto je kapitál využívá jako mimikry.](#)
3. [Digitální technologie nejsou s člověkem slučitelné ze své podstaty.](#)
4. [Bez odvěkého vykořisťování lidí na periferii by globální digitalizace neexistovala.](#)
5. [Internet byl od počátku zamýšlen jako nástroj globální imperiální nadvlády kapitálu \(jádro-periferie\).](#)
6. [Nárůst výpočetního výkonu umožnil realizovat nejen sci-fi myšlenky vč. myšlenky globální nadvlády.](#)
7. [Internet je historicky nejefektivnějším nástrojem \(geo\)politické propagandy.](#)
8. [Vznik AI oligarchii umožnila krádež dat, které vygenerovali uživatelé internetu za poslední 1/4 století.](#)
9. [Oligarchie se spoléhá na únik z dosahu externalit digitalizace...a segregaci lidstva.](#)
10. [Digitální oligarchie lidstvo dehumanizuje.](#)

Hypotéza č.1

Technologie člověka nakonec zotročí

Žijeme již film Matrix? Protože (zatím) sloužíme oligarchům jako dojné krávy pro dobývání renty.



- [Matrix \(1999\)](#)

POZN.: kultovní film, jehož vizionářské poselství následující vývoj de facto potvrdil, pojednává o nadvládě samoreplikujících se strojů nad zotročeným lidstvem, které si stroje pěstují a následně využívají jako zdroj bio-elektriny. Iluze života v systému připomínajícím přelom našeho tisíciletí je lidem nahrávána přímo do mozku. Takto stimulovaným „lidem“ se tím

Hypotéza č.2

Samočinnost strojů člověka fascinuje,
a proto je kapitál využívá jako mimikry

Historie počítačích strojů a jejich (zne)užití

- Babylonie (kamenný Abakus, cca 3 000 př.n.l.)
- mechanismus z Antikythéry (astronomická kalkulačka založená na heliocentrickém principu, cca 150 př.n.l.)
- logaritmické tabulky (John Napier, 1614)
- děrné štítky pro řízení tkalcovského stavu (Basile Bouchon, 1725 / Joseph Marie Jacquard, 1801)
- děrné štítky pro sčítání obyv. USA (Charles Babbage, 1835) -> [IBM](#)
 - > [od 1933 registrace Židů / správa koncentráků pro nacisty](#)
 - > 1956 první AI* (samoučící šachový automat)
- [počítač pro vývoj raket středního doletu V2](#) (Konrad Zuse, 1941)
- první samočinný počítač v ČSR (1957)

* AI = Artificial Intelligence - eufemismus mající za cíl evokovat dosažení schopnosti vytvoření „umělé lidské inteligence“

POZN.:

*Je otázkou, jestli fascinace konstrukcí samočinných strojů není primárním motorem pro jejich vývoj (viz legenda o Golemovi)
V minulosti lidstvo nikdy nedokázalo zabránit tomu, aby technologie nebyla zneužita proti němu. Proč by tomu mělo být nyní jinak?!*

Generace počítačů

- I. (1945-1964) elektronické (**elektronky** – tzv. lampy) s děrovacími štítky
- II. (1951-1964) **tranzistorové** (polovodiče) s děrovacími štítky, magnetickými páskami a prvními operačními systémy
- III. (1965-1980) tranzistorové (polovodiče) s **integrovanými obvody**
- IV. (1981) **osobní počítač s mikroprocesorem (IBM PC 5150)**



- V. (2007) „**vychytralý**“ mobil alias **mikropočítač s telefonii**



Principy fungování zjednodušeně

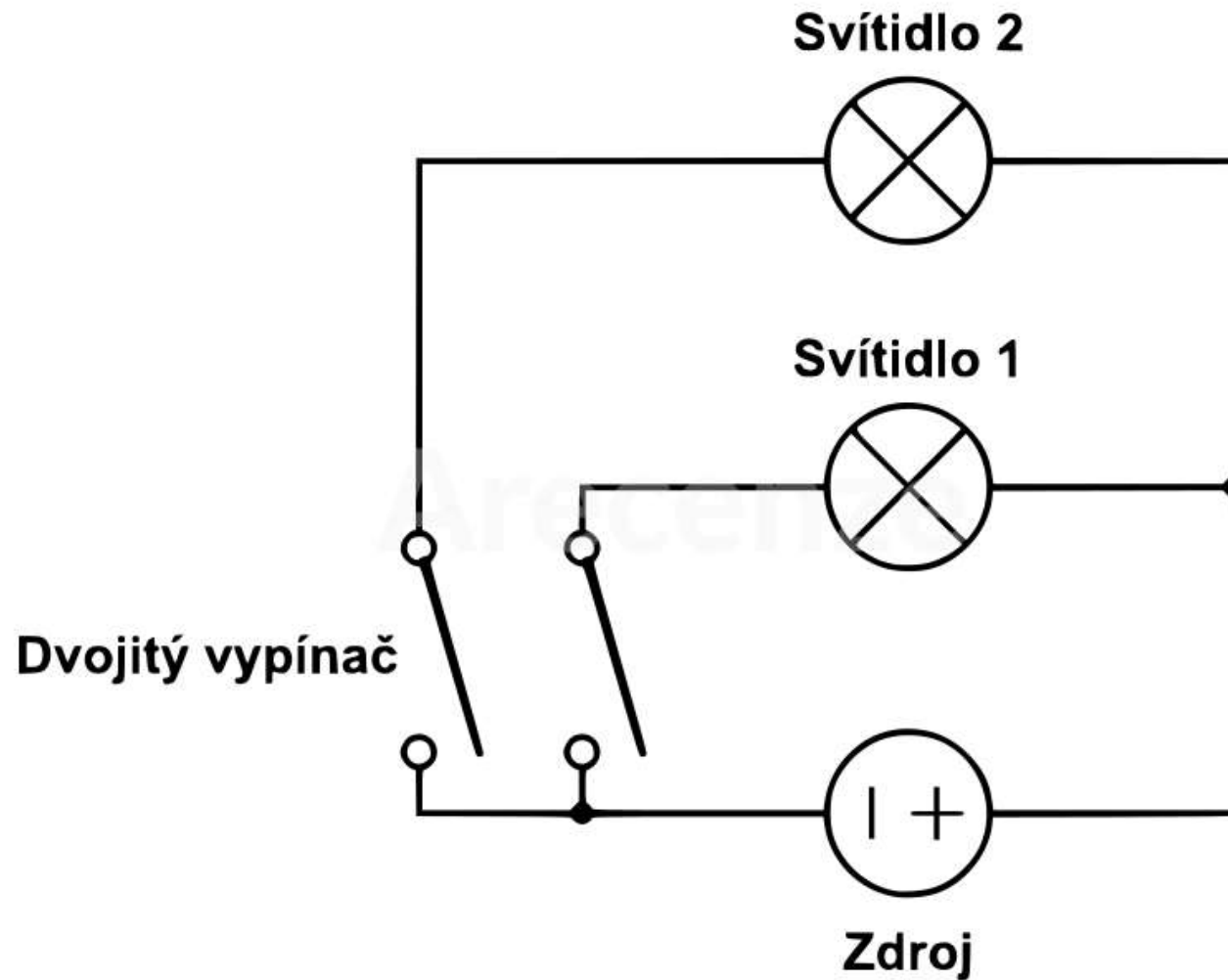

Principy fungování integrovaného obvodu

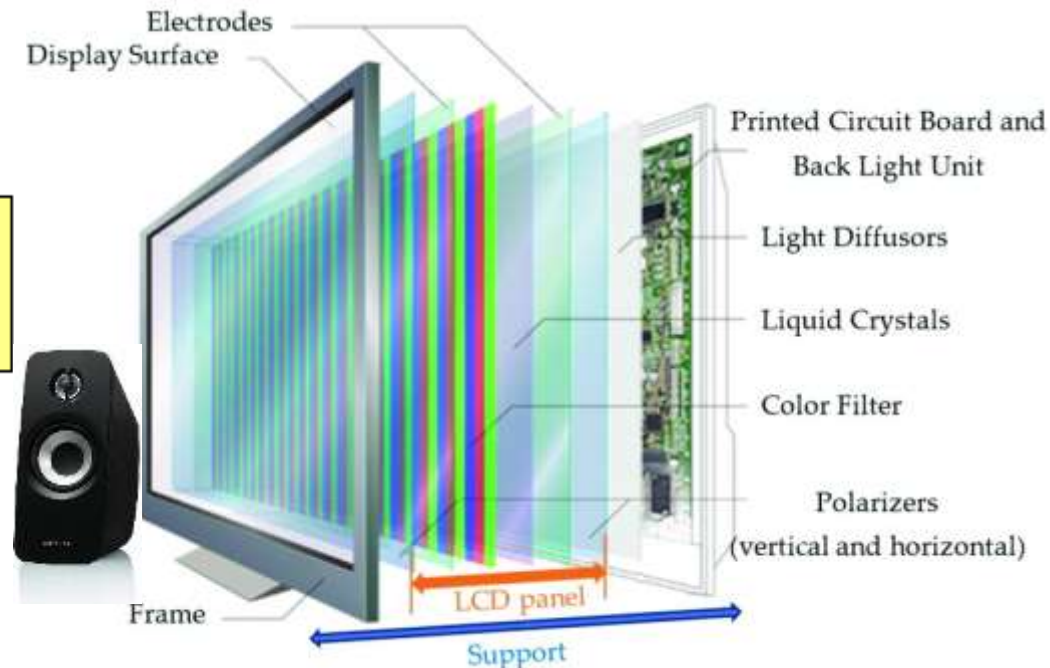
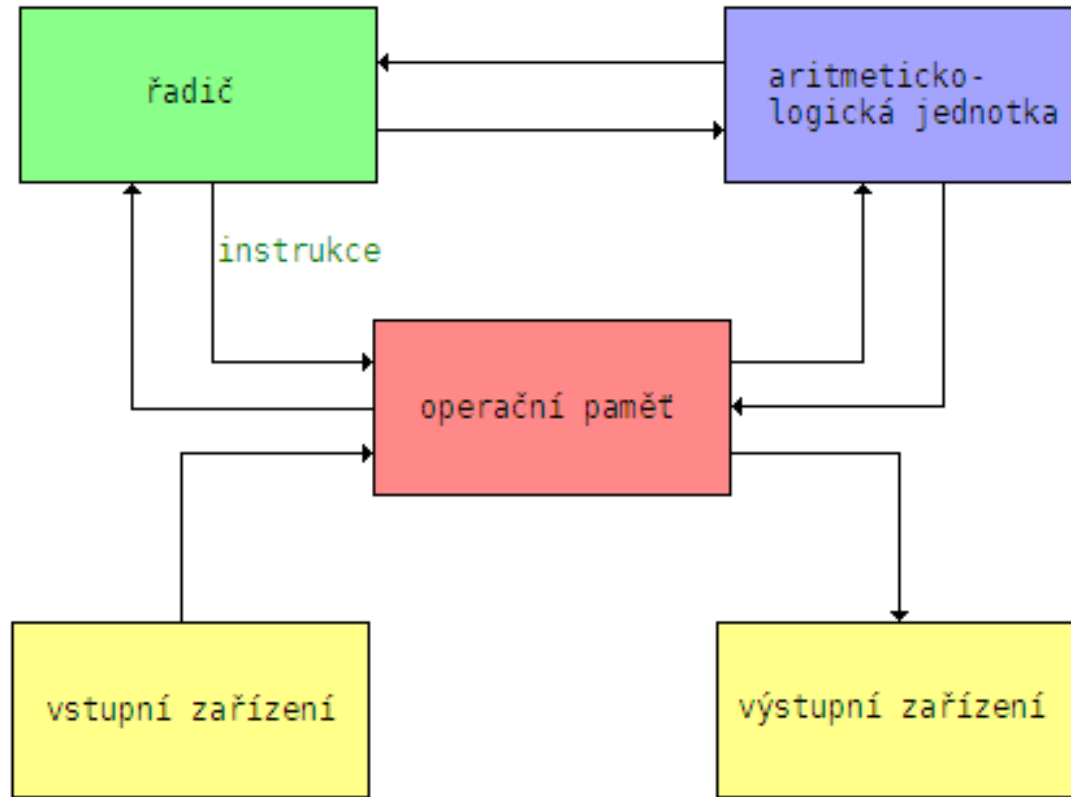

Technologie funguje podle plánu (program)

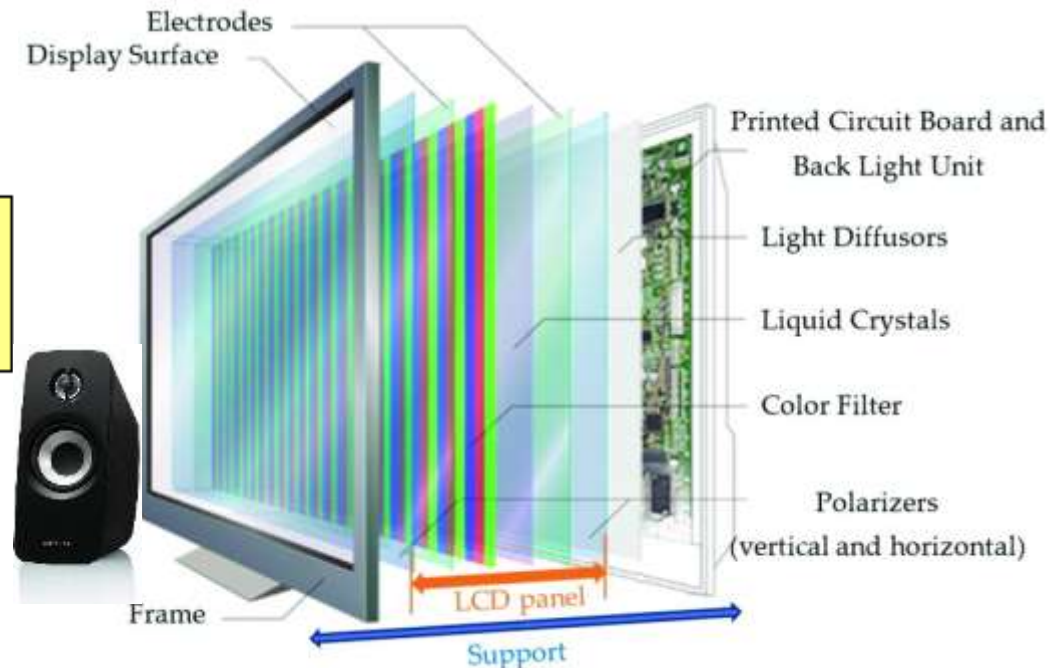
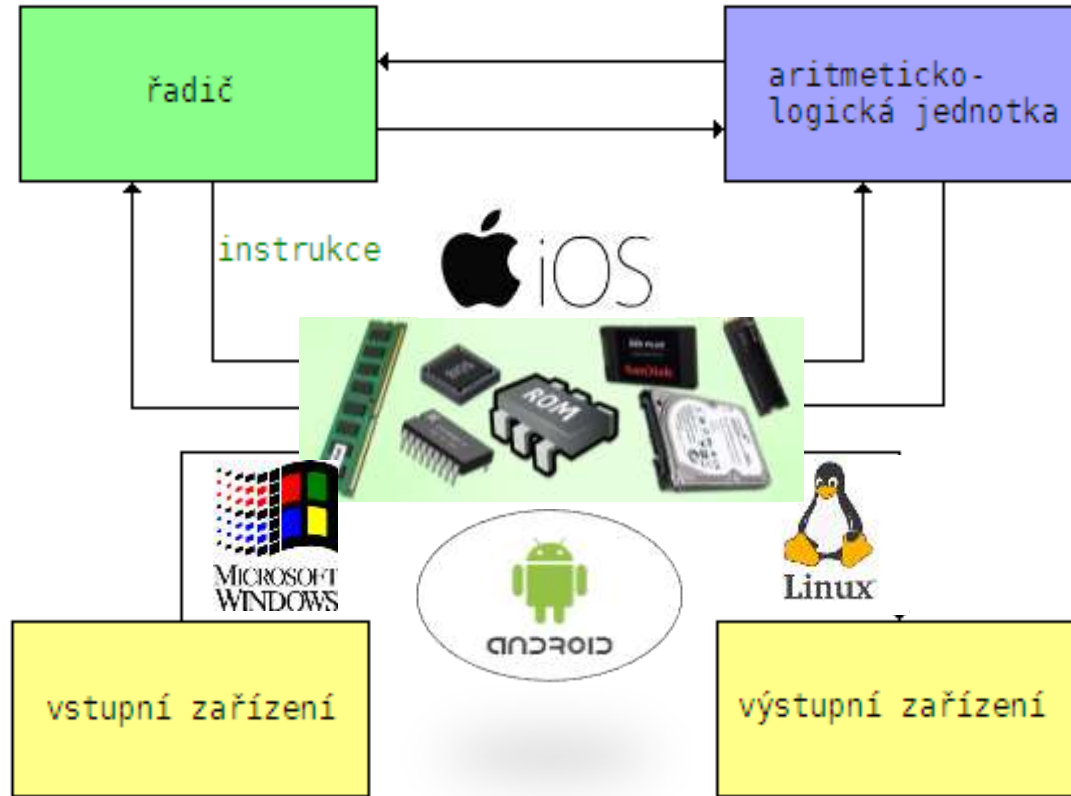

POZN.:

ROM (Read-Only Memory) pevná elektronická paměť s instrukcemi vloženými výrobcem při výrobě, uchování obsahu není závislé na napájení přístroje (kurvítka, špionáž)
Operační systémy zaváděné pomocí ROM (aktualizace instrukcí, odesílání dat výrobcí,...)

Propojení reality a virtuality

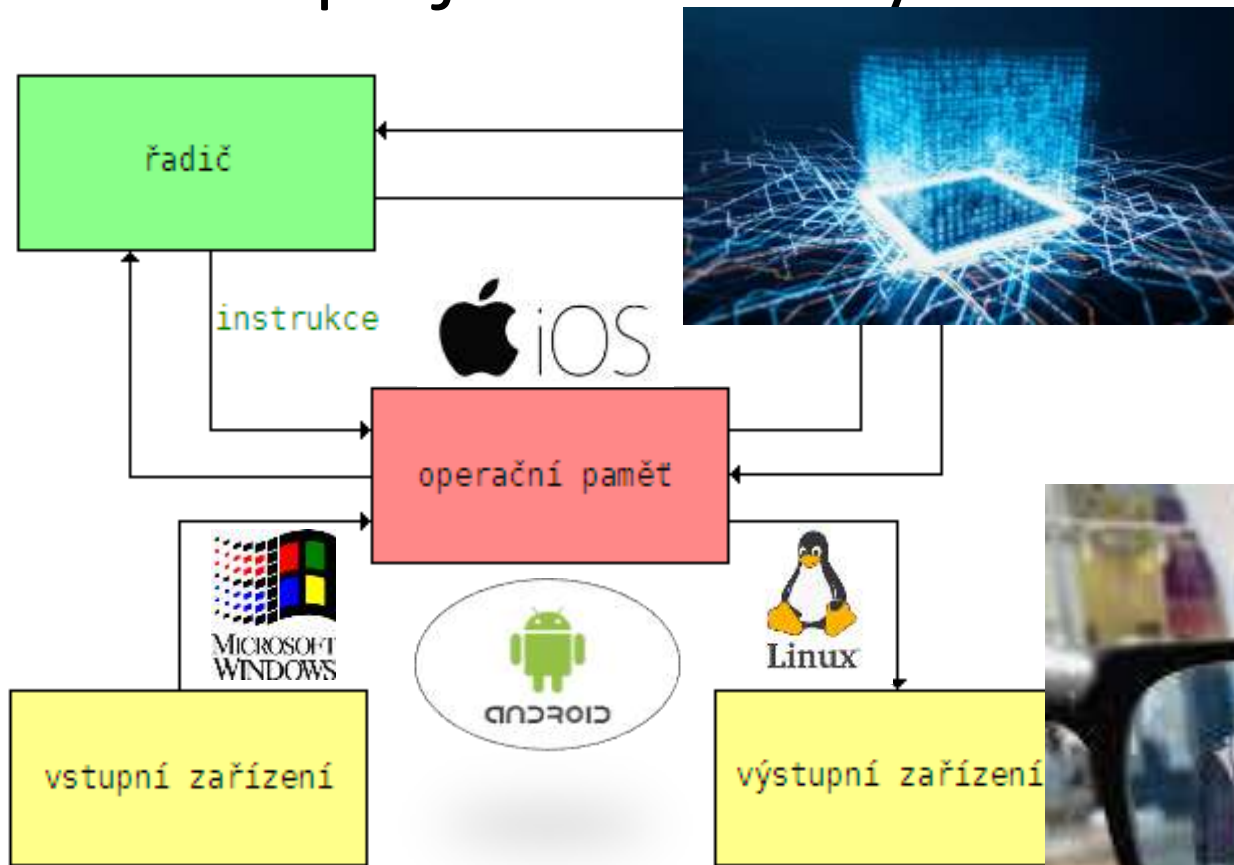

POZN.:

Brýle s zobrazující „rozšířenou realitu“ (AR – Augmented Reality) zobrazí po vstupu do obchodu digitální slevové bubliny zasílané z počítače (server) obchodníka nad reálně vystaveným zbožím (nákupní cena <8 tis. Kč)

Tržní nerovnost plynoucí z digitalizace

- **kurvítka** zbavují jedince, firmy i státy kontroly nad technologiemi
 - neopravitelnost z důvodu rychlé obměny konfigurací integrovaných obvodů (=zvýšování dopadů na životní prostředí)
 - **tržní monopolizace**, kartelizace -> tradiční kapitalistická nerovnost **jádro - periferie**
 - **mobilní / internetové připojení**
 - **operační systémy**
 - **internetové vyhledávače** alias nástroj zobrazování internetové reklamy
 - **sociální sítě**
 - **systemy AI** – konečné sjednocení všech monopolů [Zdroj](#)
 - ...
- => privatizace -> **oligarchizace (= centralizace) infrastruktury**
- => **nadvláda / moc**

Hypotéza č.3

Digitální technologie nejsou
s člověkem slučitelné ze své podstaty

Lidský mozek

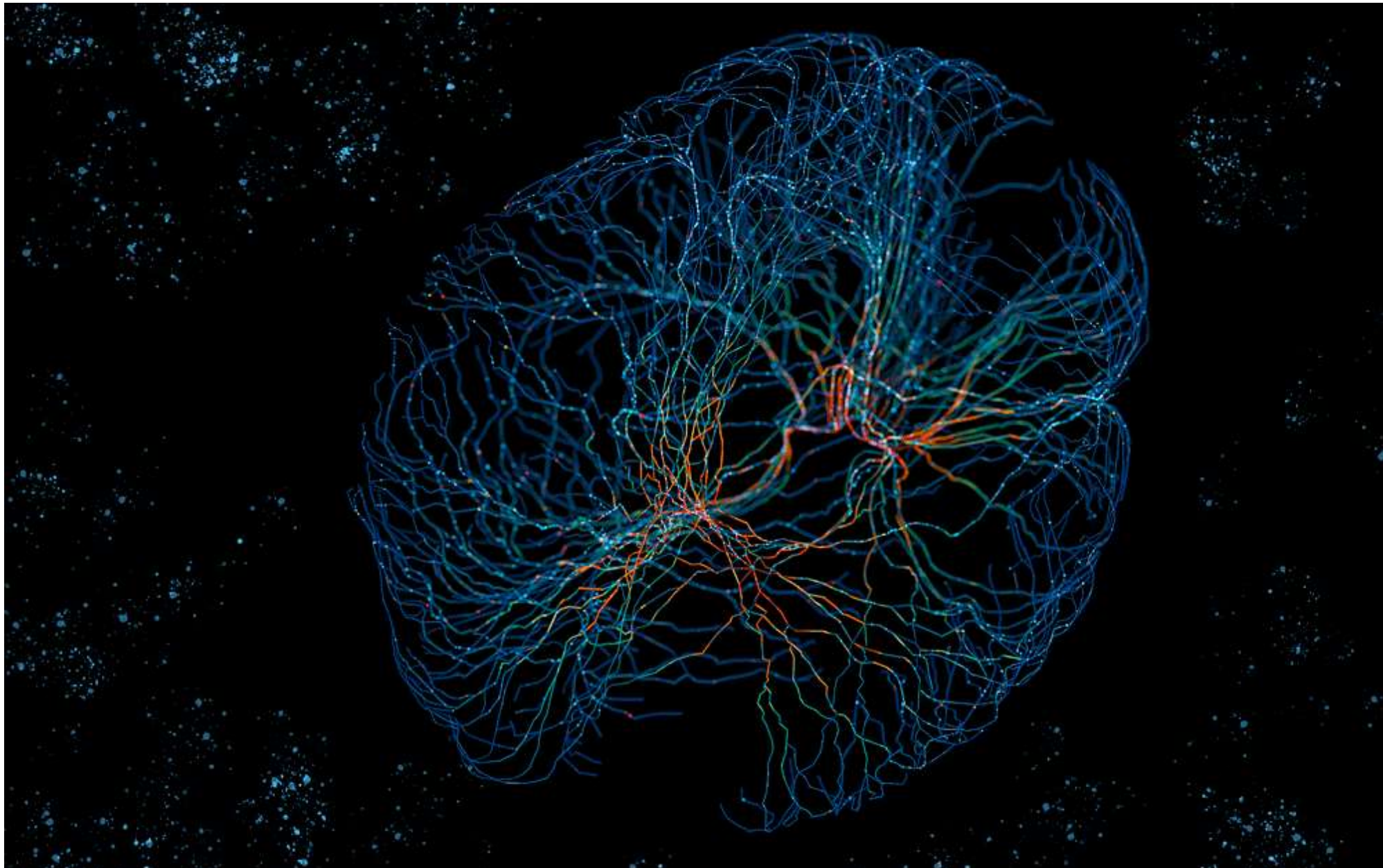

POZN.: mozek je elektrochemický (nikoliv elektromagnetický) orgán – principy jeho fungování se ani zdaleka neblíží primitivně zapojení integrovaného obvodu fungujícímu pomocí lidským mozem vytvořeného operačního systému

Informace → Vědění → Moudrost

I. Informace = nervový vzruch / interpretace mozkiem

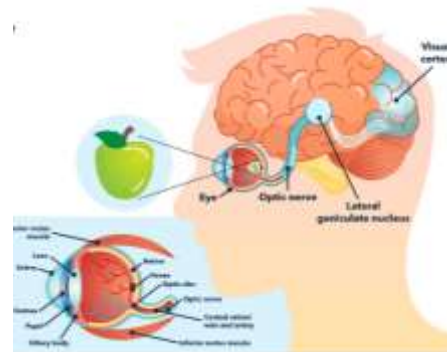

II. Vědění = informace uložená do dlouhodobé paměti / principy jejího záznamu mozkiem



III. Moudrost = kreativní nemechanická nadstavba vědění řádově vyšší kvality / nutná podmínka dostatečné zkušenosti

[zdroj](#)

POZN.:

Lidská věda má zatím pouze mlhavou představu o principech fungování lidského mozku, ale již 100% víme, že digitální technologie mu škodí (více viz např. ukázka přednášky neurologa MUDr. Stránský, který je v současnosti u nás hlavním odpůrcem digitalizace)

Dopaminový (začarovaný) kruh sociálních sítí

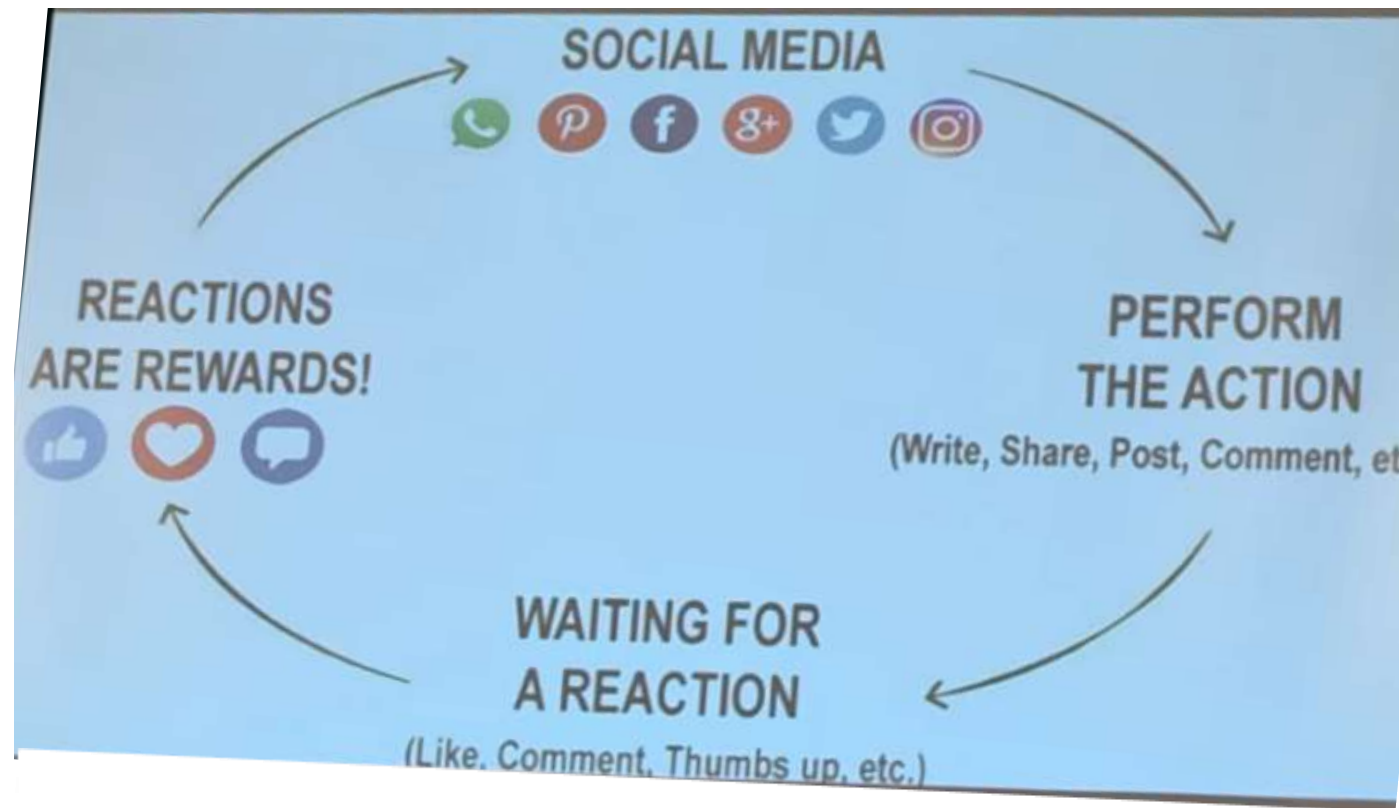
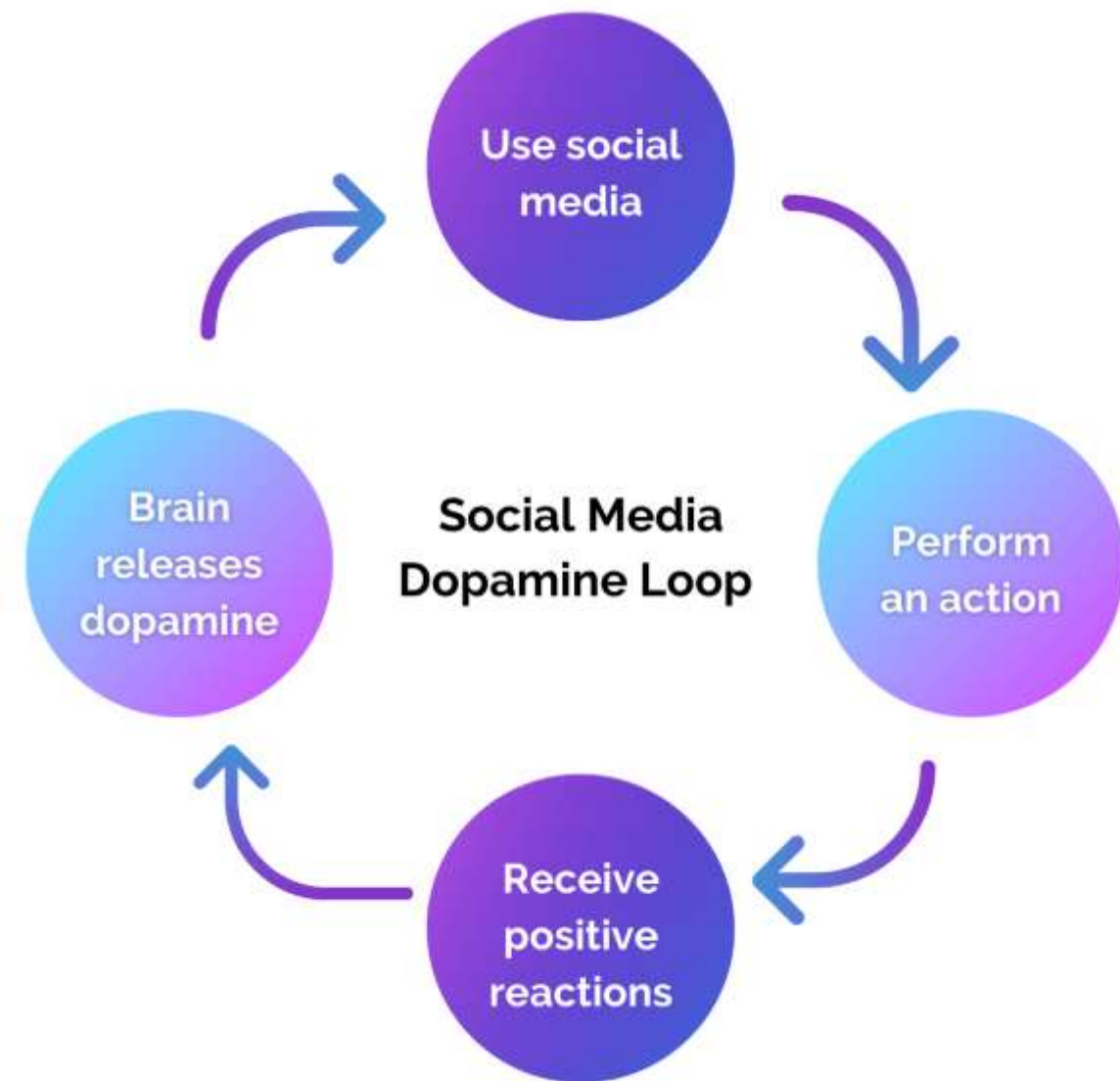

[zdroj](#)

POZN.:

vstoupíme do sítě -> následuje akce (příspěvek, like, komentář) -> obdržíme reakci (pozitivní, negativní) -> následuje odměna = mozek spustí tvorbu dopaminu (látka s podobnou mírou závislosti jako heroin) -> vstoupíme do sítě s očekáváním další odměny

Inspirace

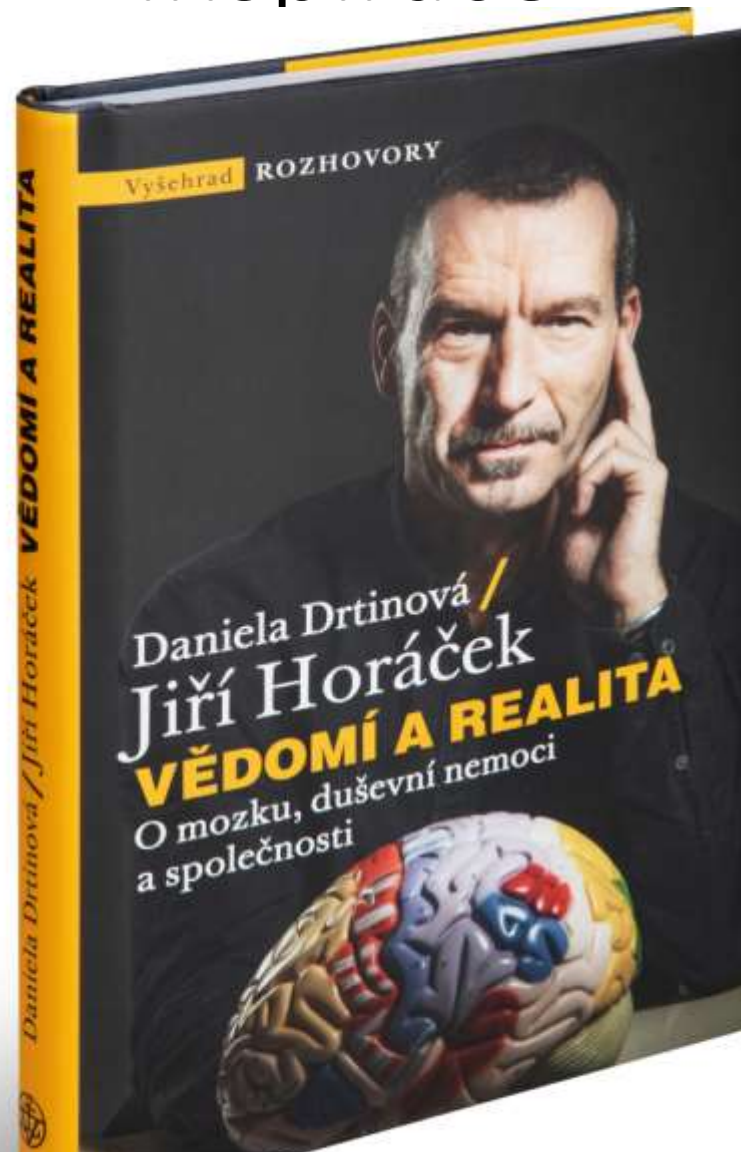

[ukázka](#)

POZN.: náš aktuálně asi nejlepší popularizátor soudobého vědeckého poznání o fungování lidského poznávání a sebeuvědomování

Příklady (zatím) známých digitálních hrozeb (nevratného) poškození lidstva

- **záznam textu pomocí klávesnice** -> řádově nižší míra zapamatování
(x tužka-papír-mozek evolučně fixované a efektivnější)
- **digitální LED displeje** (TV, monitory, tablety, „chytré“ mobily, navigace, hodinky, brýle...)
 - **neexistence fyzických, tzn. pevně ohraničených stránek** -> snížení zapamatování
x stránky knihy (x použití grafické paměti)
 - **blikání displeje** -> **vliv na ukládání do paměti**
tzn. mozek musí z obrazu vykreslovaného displejem 50-240x za vteřinu vytvořit spojitý vizuální vjem
(mch. výkon displejů a grafických karet se za posledních 35 let jen ztrojnásobil)
 - **poruchy spánku** -> **paměti, imunity** v důsledku expozice světlu emitovaného LED

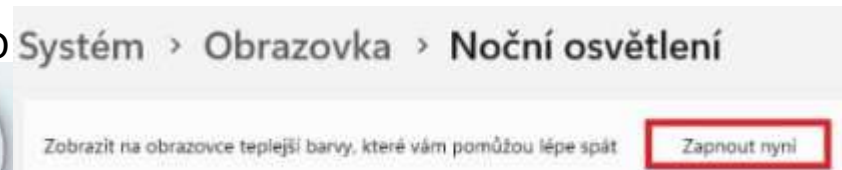

- **digitální záznam (foto/video)** snižuje zapamatování -> **eliminuje** schopnosti plánovat **budoucnost** a prioritizovat
- **x paměti** <= **eliminace** schopnosti **soustředit se** (=prokrastinace -> 30s děti) -> **masová debilizace společnosti**
(např. programy / aplikace svádějí souboj o pozornost uživatele, upozorňují na sebe zvukem, blikáním...)

Realita digitalizace 2025

Kolik času denně trávíš online?

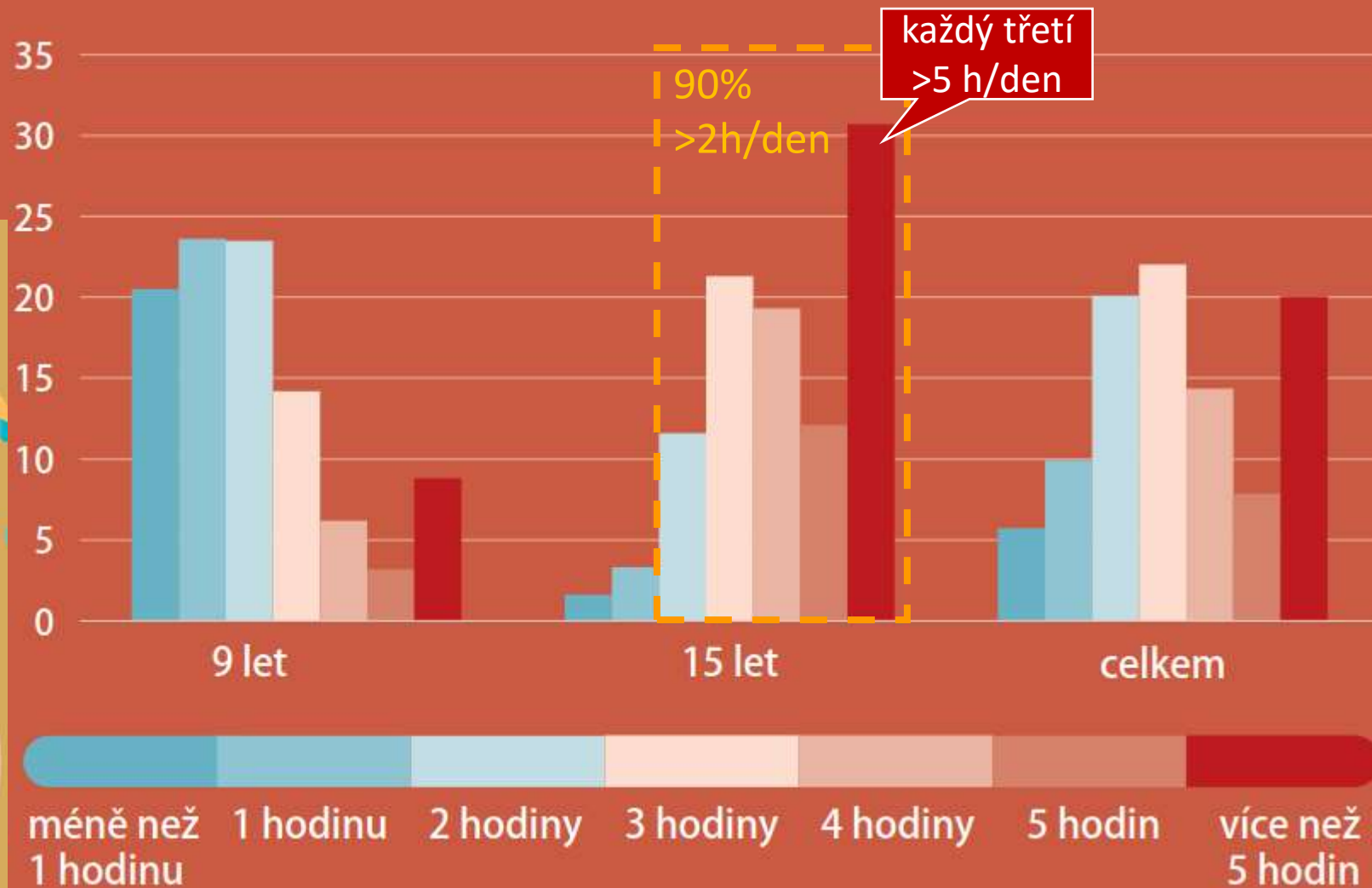
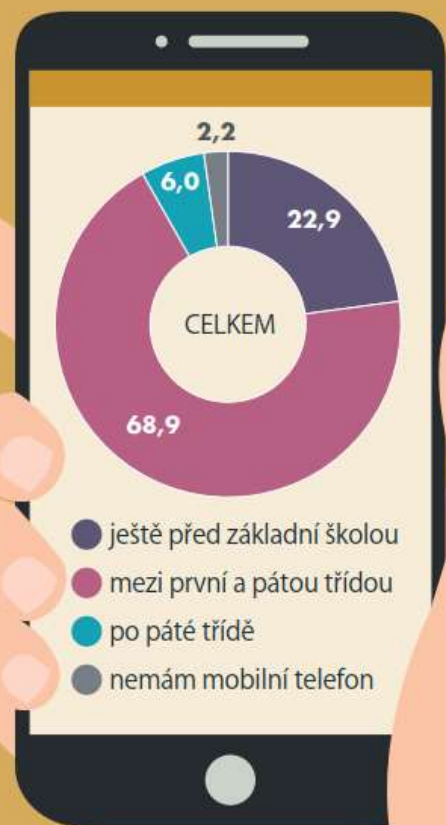

ČESKÝ
STATISTICKÝ
ÚŘAD

Zdroj:

Minisčítání 2025.
Všechny uvedené
hodnoty jsou v %.

POZN.:

každé čtvrté dítě dostalo svůj první mobil již mateřské škole, 1.stupni ZŠ má vlastní mobil 9 dětí z 10
Na 2. stupni ZŠ tráví na Internetu každé třetí dítě více než 5h denně (tzn. je exponováno LED světlu, rozvoji prokrastinace....)

Hypotéza č.4

Bez odvěkého vykořisťování lidí na periferii
by globální digitalizace nevznikla

Světové zásoby: cín, wolfram, zlato

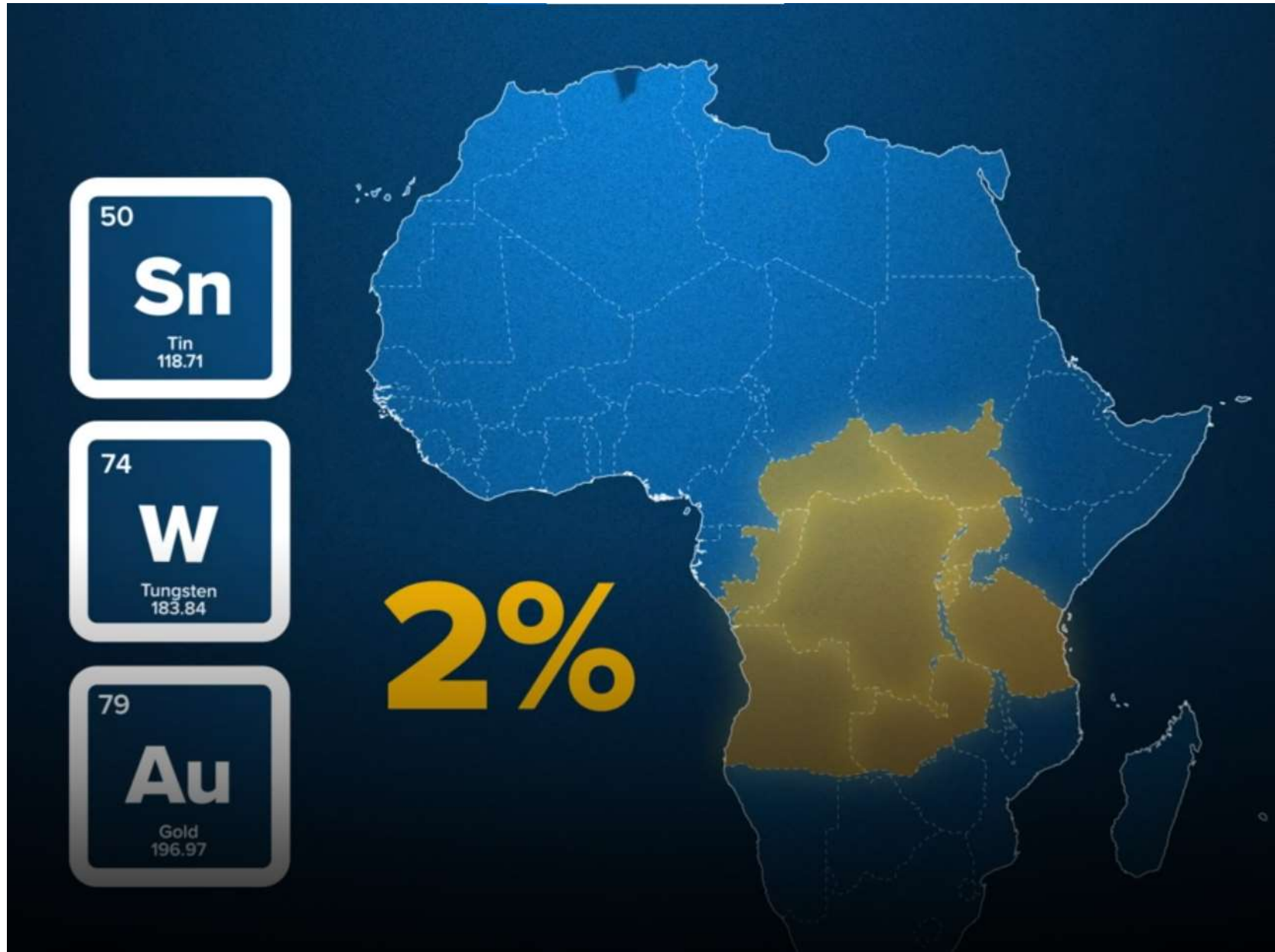



POZN.: Každý, kdo vezme mobil do ruky, by si měl vybavit utrpení otroků globálního kapitalismu.



POZN.: *Kde jsou všechny mezinárodní instituce, dohlížející na dodržování základních principů humanity?!*



POZN.: *Závaly dětských horníků v primitivních štolách se dějí každý den.*



POZN.: *Závaly dětských horníků v primitivních štolách se dějí každý den.*

Světové zásoby: tantal

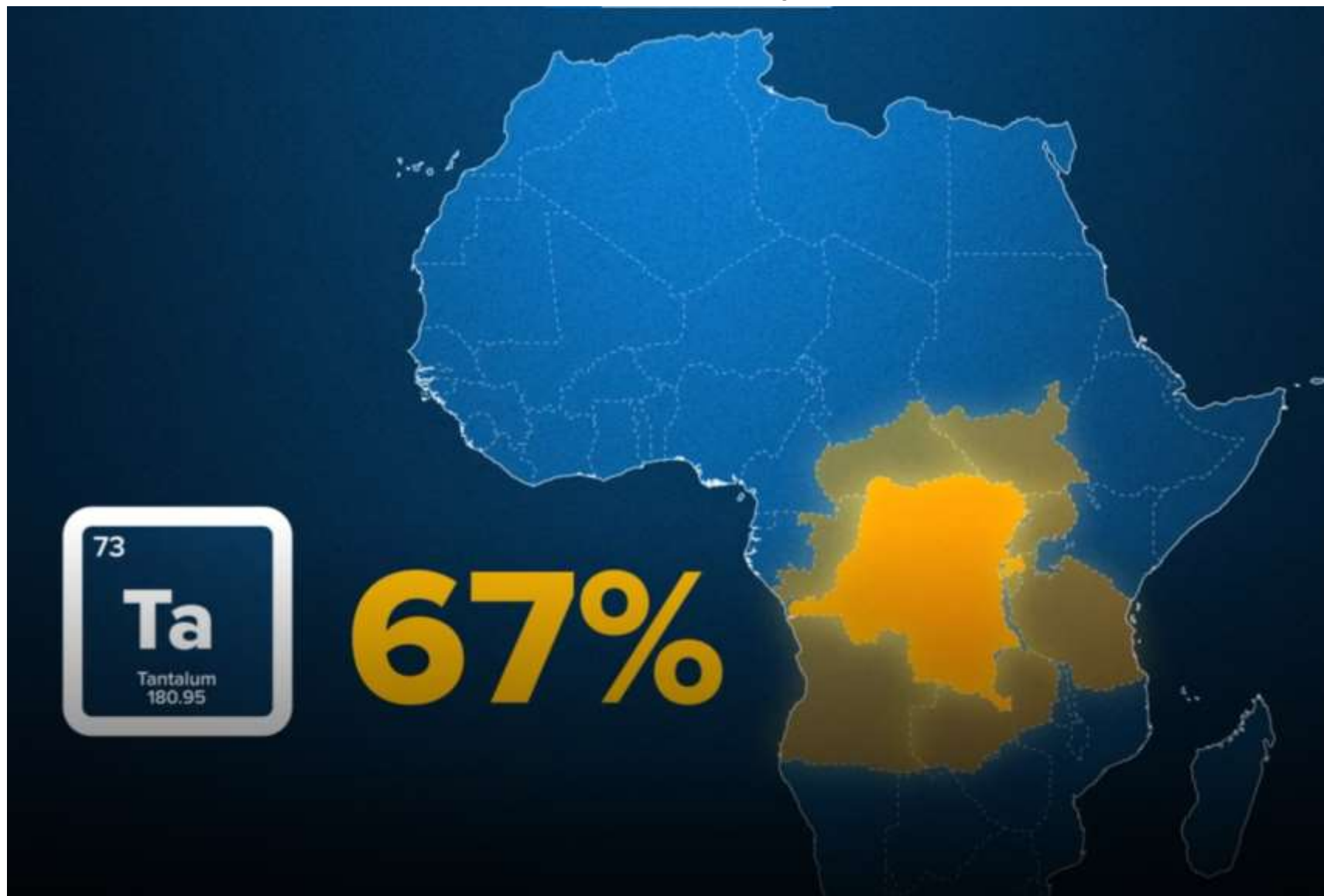

zdroj

POZN.:

Komu asi vyhovuje situace, kdy Demokratická republika Kongo je od puče zosnovaného CIA v roce 1961 doposud zmítána občanskou válkou!?

Po roce 1961 se počet vyrobených počítačů na Zemi začal zvyšovat exponenciálně.

Realita kompletace elektroniky



POZN.: *V jakých podmínkách chytřejší mozky vyrábějí něco hloupějšího než jsou sami!?*

Šílené prostředí kompletace elektroniky



POZN.: *Také taiwansko-čínskou společnost Foxconn vyrábějící mj. (vy)chytralé telefony iPhone pro společnost Apple provázejí vlny hromadných sebevražd dělníků (tzv. operátorů montáže)*

Hypotéza č.5

Internet byl od počátku zamýšlen jako nástroj globální imperiální nadvlády kapitálu (jádro-periferie)

i-(r)evoluce

ARPANET is born
a computer network that brought together the best ideas from MIT, NPL and RC

First virus
in history created by a 15-year-old student

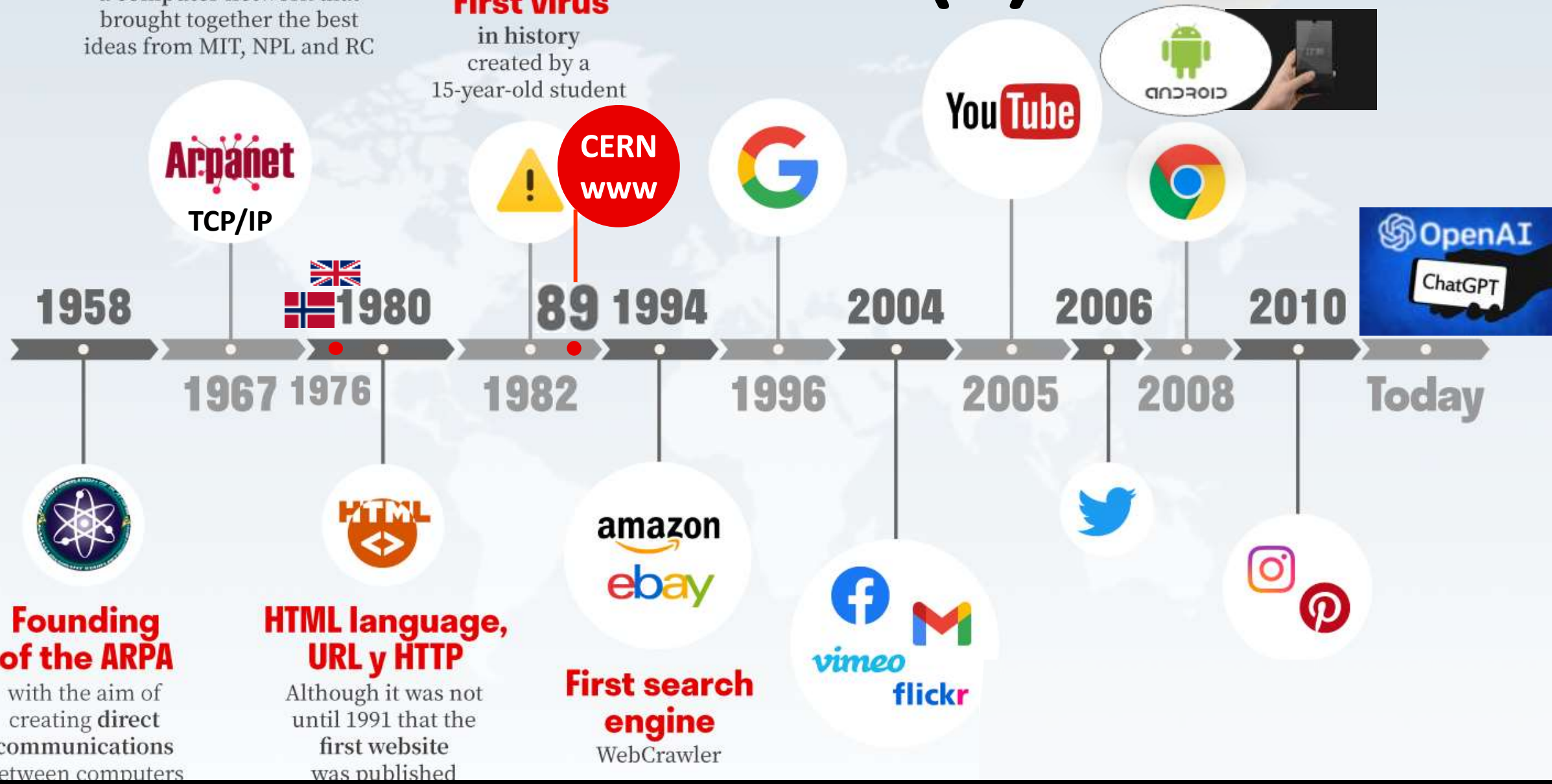

Founding of the ARPA
with the aim of creating direct communications between computers

HTML language, URL y HTTP
Although it was not until 1991 that the first website was published

First search engine
WebCrawler

POZN.: Internet vznikl ze sítě ARPANET armády USA ; globální rozvoj díky neustálé snaze zatraktivnit obsah a služby – zvýšit návštěvnost=prodejnost! Všiml si někdo zvláštnosti? Závislost množství inovací na čase jejich uvedení není lineární, ale exponenciální; zajímavost: 1976 – připojení radarové stanice Spojeného království VB na Malvinách (souvislost s argentinským útokem a Falklandskou válkou v roce 1982)?

2014 Submarine Cable Map

Designed by TeleGeography
 2000 W. Sunset Blvd, Suite 300, West Hollywood, CA 90068, USA
 Tel: +1 (310) 790-0020 Fax: +1 (310) 790-0021
 www.telegeography.com

Sponsored by Mobily
 HSE #3 LCB/TA-2, 14 Floor, Kingdom Tower, Riyadh, KSA
 Tel: +966183314232 Email: info@telegeography.com
 www.mobily.com.sa

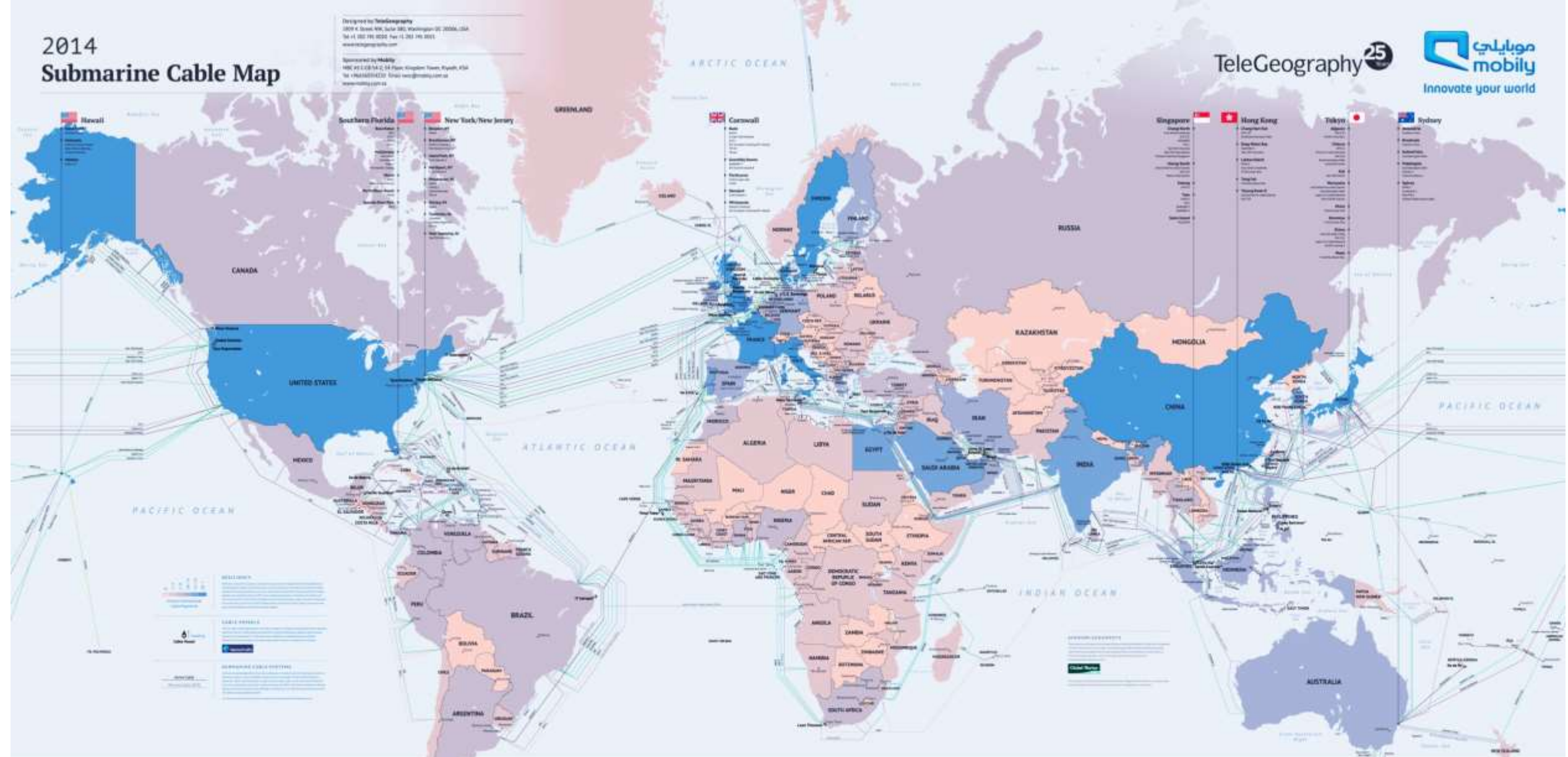

Protectors of the Internet

Fiber-optic cables that traverse the bottom of the ocean floor form the backbone of the Internet. This critical global infrastructure relies on a small group of



CABLE MAINTENANCE
 Cable operators participate in joint maintenance operations (JMOs) across the Atlantic, Indian, and Pacific Oceans. These cooperative multi-operator operations of submarine cables systems to detect the sort of distributed cable faults in the respective zone. Some cable operators choose to engage private JMOs directly with a service provider. Although CMOs keep

Asia and Indian Oceans, Submarine, and 1st of World American Zones. These cooperative multi-operator operations of submarine cables systems to detect the sort of distributed cable faults in the respective zone. Some cable operators choose to engage private JMOs directly with a service provider. Although CMOs keep

regularly, delays may well arise because repair work is often a complex task requiring highly specialized skills, and repair work may be delayed by weather, and repair work may be delayed by weather, and repair work may be delayed by weather.



POZN.: nezbytné propojení kontinentů pomocí podmořských kabelů s optickými vlákny bude v blízké budoucnosti zálohováno satelitním připojením, tzn. běžnými prostředky nezníčitelné.

Struktura sítě

cesnet

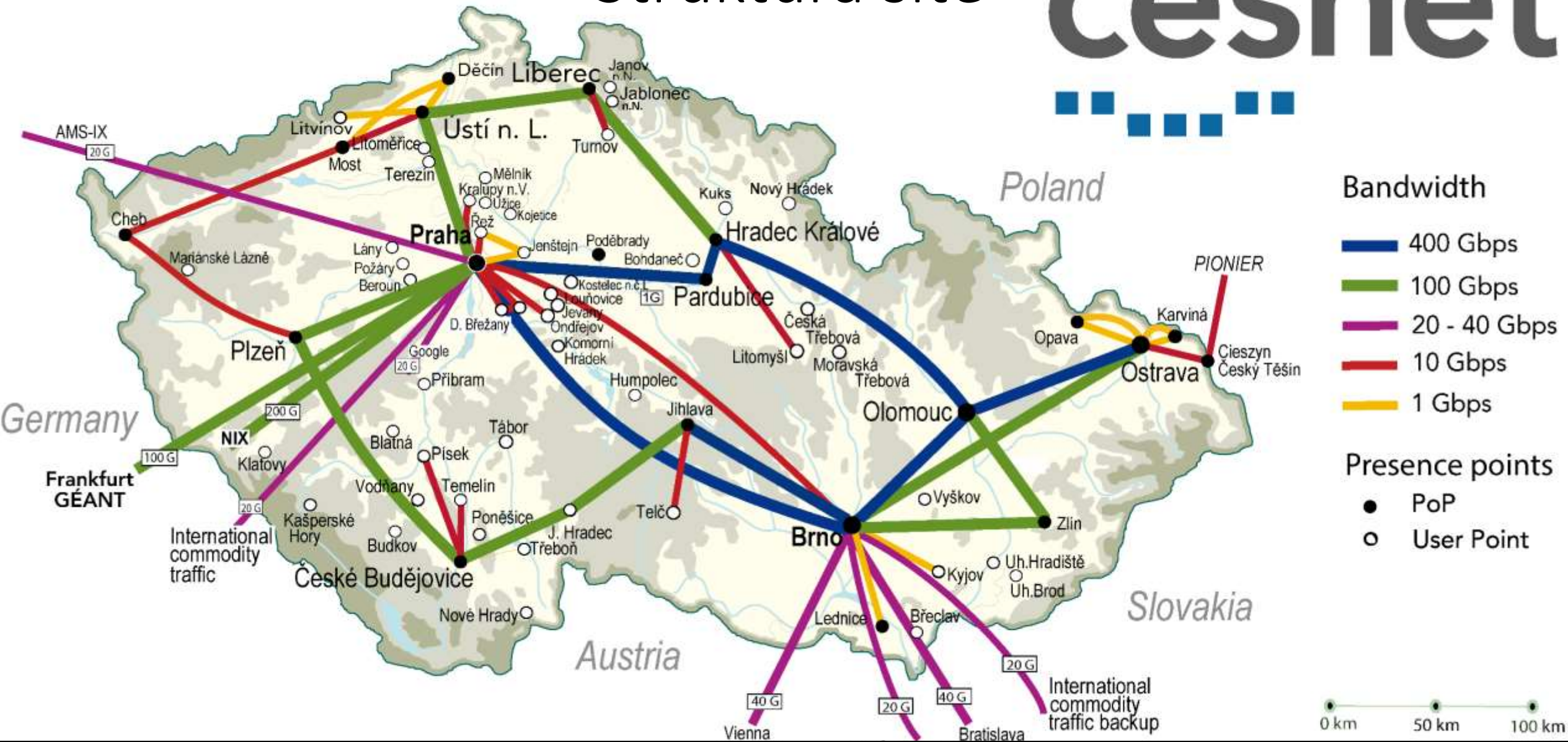

POZN.: každý z internetových uzlů představuje 'potenciální možnost ovlivnit (nebo eliminovat) data, která jím protékají.

SERVERY A KŘÍŽOVATKY

LIST 4

CHYTRÉ KŘÍŽOVATKY

Směřují **pakety** po cestách k serverům a zpět.

Pokud nějaká cesta nefunguje, **umí najít objížďku**.

Jsou dva hlavní typy křižovatek:

- router
- switch

IP ADRESA

Adresa počítače v síti.

IPv4 (starší typ)

- např. 195.113.89.35

IPv6 (novější typ)

- např. 2001:718:1e03:622::12

IP adresa se překládá na lépe zapamatovatelné jméno.

- Stránka www.vlada.cz je uložena na serveru s adresou 195.113.89.35

SERVER

Server **přijímá a posílá pakety**.

Posílá klientům zpět data,

kteřá má uložena u sebe

na disku, například:

- webovky (webserver)
- historii chatu (chatserver)
- stav hry (gameserver)
- emaily (mailserver)

Kdokoliv může do internetu připojit vlastní server.

Většinou jsou to ale **drahé výkonné počítače** v budovách firem. Nemívají obrazovku a typicky běží nonstop.

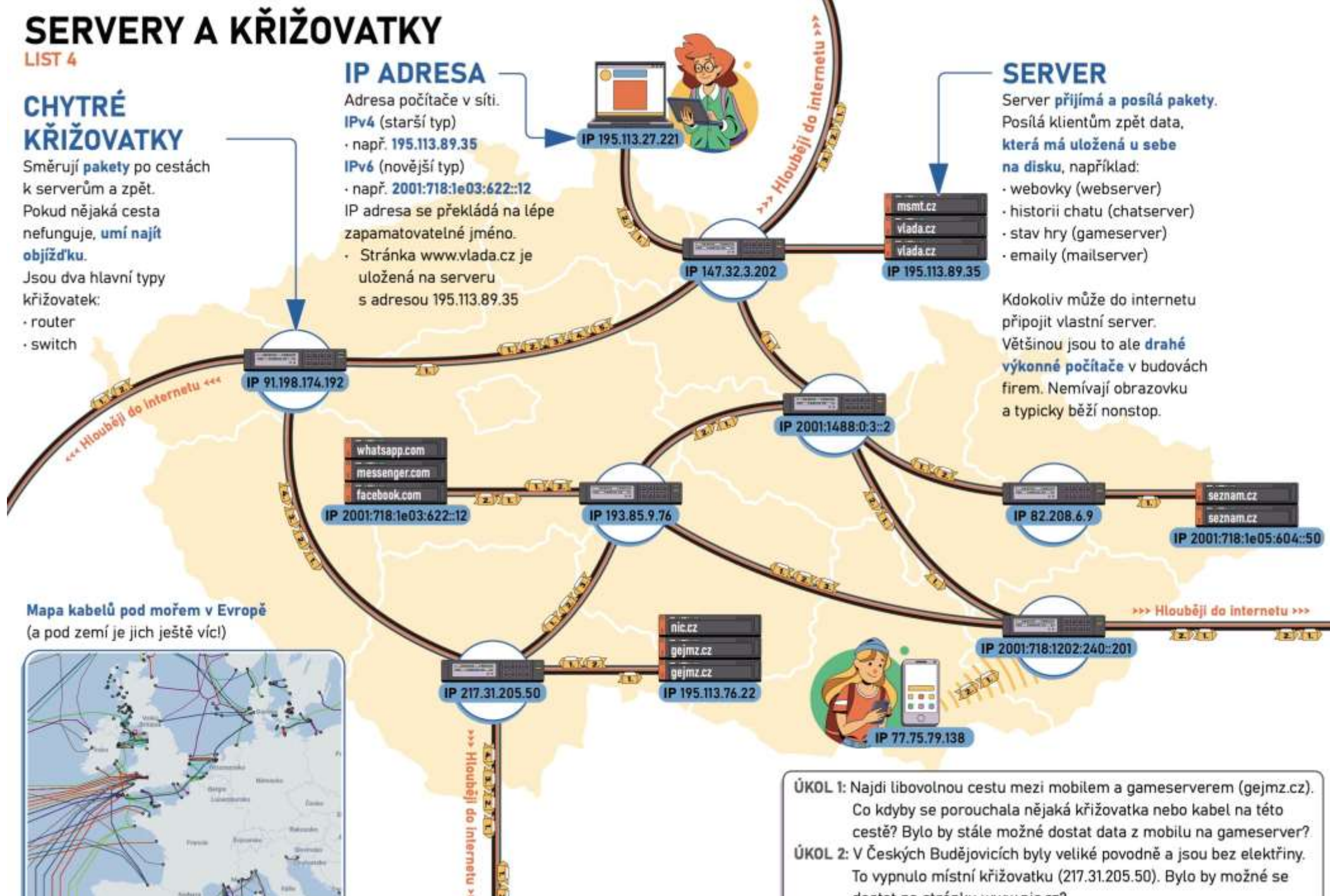

Mapa kabelů pod mořem v Evropě (a pod zemí je jich ještě víc!)



- ÚKOL 1:** Najdi libovolnou cestu mezi mobilem a gameserverem (gejmz.cz).
Co kdyby se porouchala nějaká křižovatka nebo kabel na této cestě? Bylo by stále možné dostat data z mobilu na gameserver?
- ÚKOL 2:** V Českých Budějovicích byly veliké povodně a jsou bez elektřiny. To vypnulo místní křižovatku (217.31.205.50). Bylo by možné se dostat na stránku www.nic.cz?

Struktura sítě v ČR

- [Správce domén *.cz - CZ NIC](#)

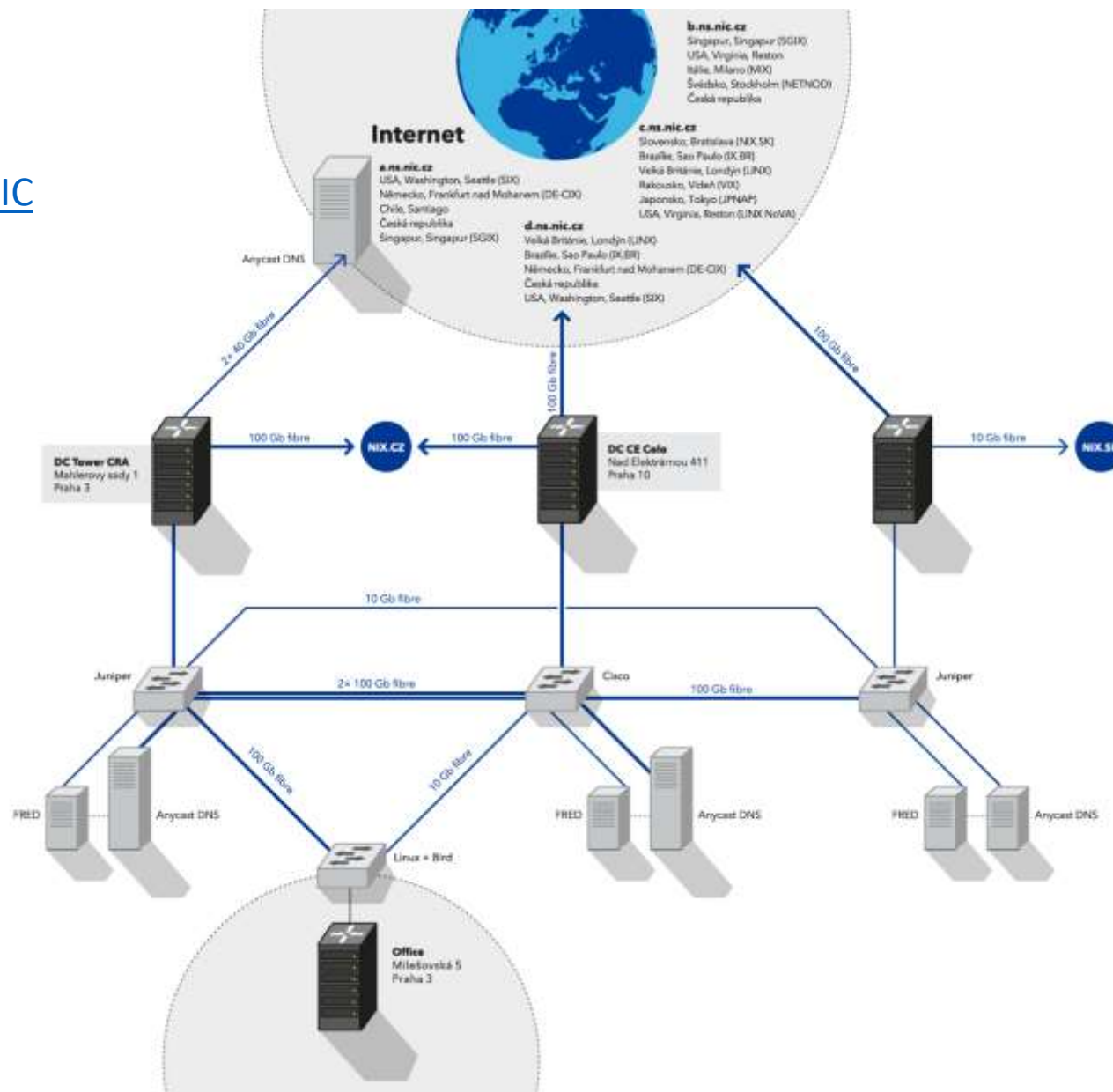

POZN.:

zájmové sdružení právnických osob CZ.NIC bylo založeno předními poskytovateli internetových služeb v roce 1998. Hlavními činnostmi sdružení jsou provozování registru jmen domén registrovaných pod doménou CZ; Internetové uzly – místa možné manipulace s datovými toky (úplné vypnutí, nahrazení obsahu, přesměrování...)

Principy internetové komunikace

KLIENTI A PAKETY LIST 2



Anička
chatuje na mobilu



KLIENT

Klienti jsou programy (apky). Posílají pakety na servery a zobrazují odpovědi.

PŘÍKLAD:

E-mailová aplikace odešle e-mail v balíčku na mailserver. Tam se zpráva uloží do schránky příjemce.



Bety
surfuje na laptopu

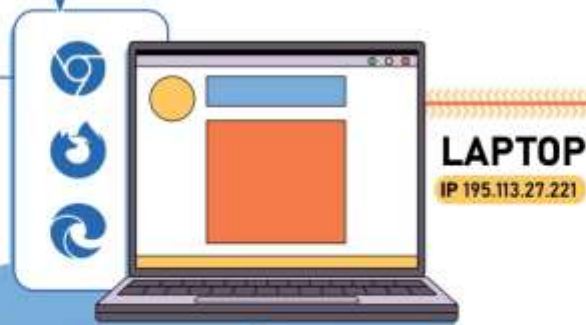

MOBIL

IP 2620:0:862:ed1a::1

fotka v chatu

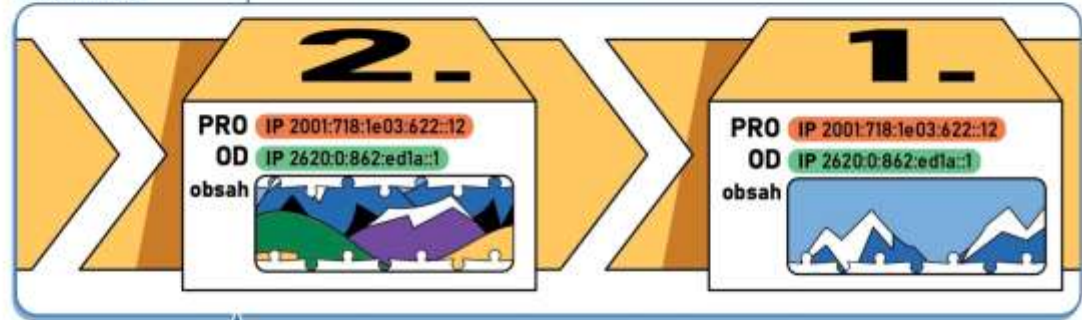

PAKET

Pakety jsou balíčky dat. Klienti posílají pakety do serverů a servery zpátky do klientů. Pakety jezdí po cestách pro informace.

příkaz od prohlížeče



LAPTOP

IP 195.113.27.221

TYPY PŘIPOJENÍ

LIST 3

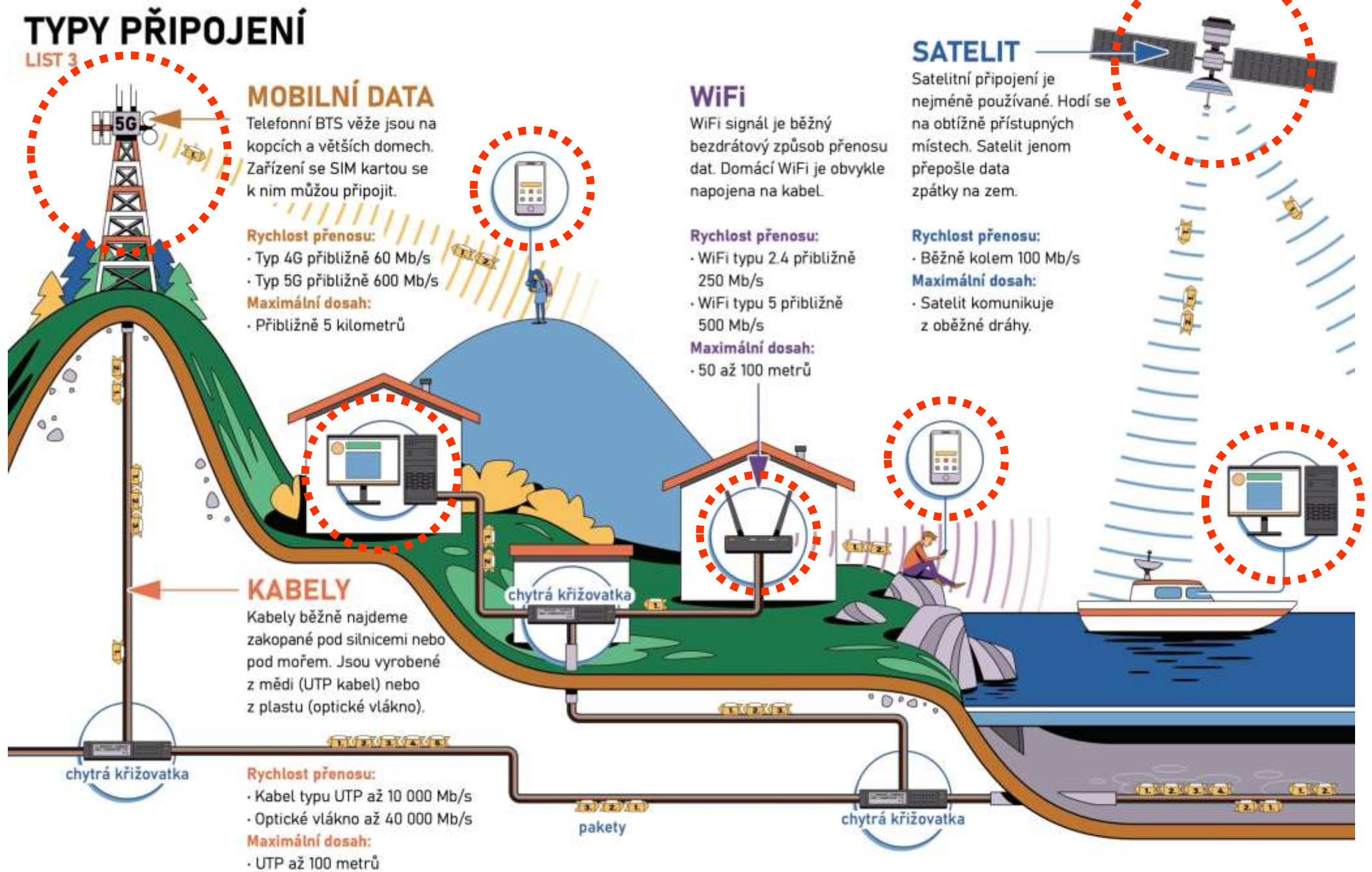

MOBILNÍ DATA

Telefonní BTS věže jsou na kopcích a větších domech. Zařízení se SIM kartou se k nim mohou připojit.

Rychlost přenosu:

- Typ 4G přibližně 60 Mb/s
- Typ 5G přibližně 600 Mb/s

Maximální dosah:

- Přibližně 5 kilometrů

WiFi

WiFi signál je běžný bezdrátový způsob přenosu dat. Domácí WiFi je obvykle napojena na kabel.

Rychlost přenosu:

- WiFi typu 2.4 přibližně 250 Mb/s
- WiFi typu 5 přibližně 500 Mb/s

Maximální dosah:

- 50 až 100 metrů

SATELIT

Satelitní připojení je nejméně používané. Hodí se na obtížně přístupných místech. Satelit jenom přepoší data zpátky na zem.

Rychlost přenosu:

- Běžně kolem 100 Mb/s

Maximální dosah:

- Satelit komunikuje z oběžné dráhy.

KABELY

Kabely běžně najdeme zakopané pod silnicemi nebo pod mořem. Jsou vyrobené z mědi (UTP kabel) nebo z plastu (optické vlákno).

Rychlost přenosu:

- Kabel typu UTP až 10 000 Mb/s
- Optické vlákno až 40 000 Mb/s

Maximální dosah:

- UTP až 100 metrů

chytrá křižovatka

chytrá křižovatka

pakety

chytrá křižovatka

POZN.:

biocidní elektromagnetického záření (zhoubné pro organismy)
rádio, radar, WiFi, BlueTooth, 5G, GPS, DAB, orbitální internet...



POZN.: cloud – vzdálený počítač (resp. server, tj. propojení mnoha počítačů pro znásobení výkonu), který ve skutečnosti provádí výpočetní operace v zástupu za lokální počítač/stroj
Internet of Things – internet věcí (propojení spotřební elektrotechniky pomocí internetu) → ovlivňování výrobků výrobcem (aktualizace), převzetí kontroly hackery, tajnými službami...
Industry 4.0 (Průmysl 4.0) (=propojení výrobních nástrojů pomocí internetu) → globální kontrola výrobních závodů (vyvážení zisku přes poplatky dceřiným IT poskytovatelům)



Inter-netizace

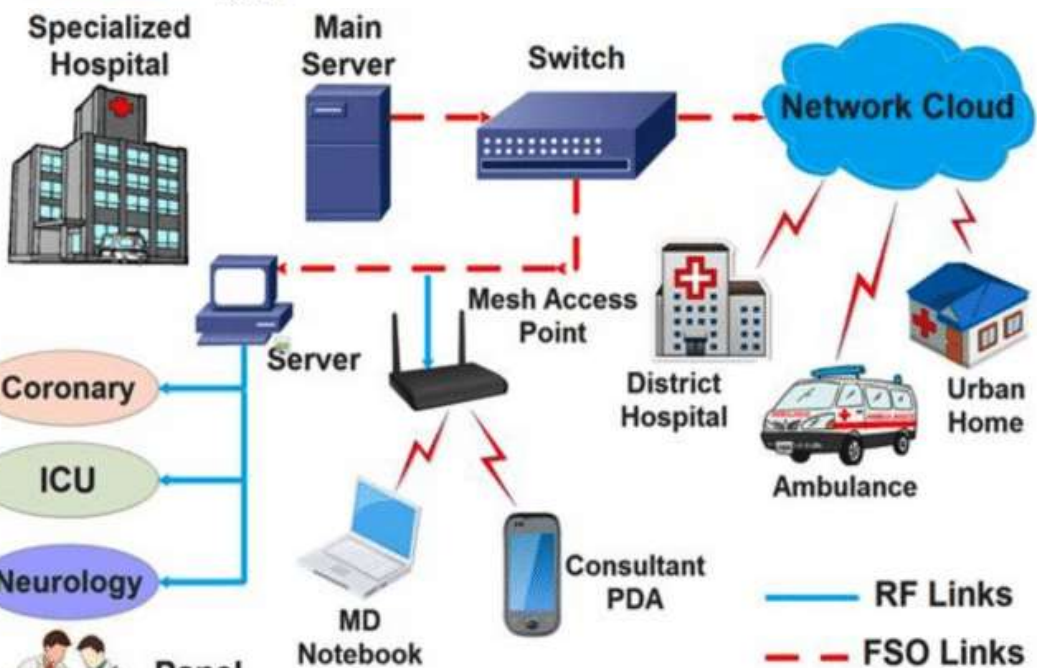

Inteligentní dům



POZN.:

Smart Home (chytrá domácnost) – asistent Alexa (ovládání hlasem) distribuovaná společností Amazon aj.

Globální elektronická burza

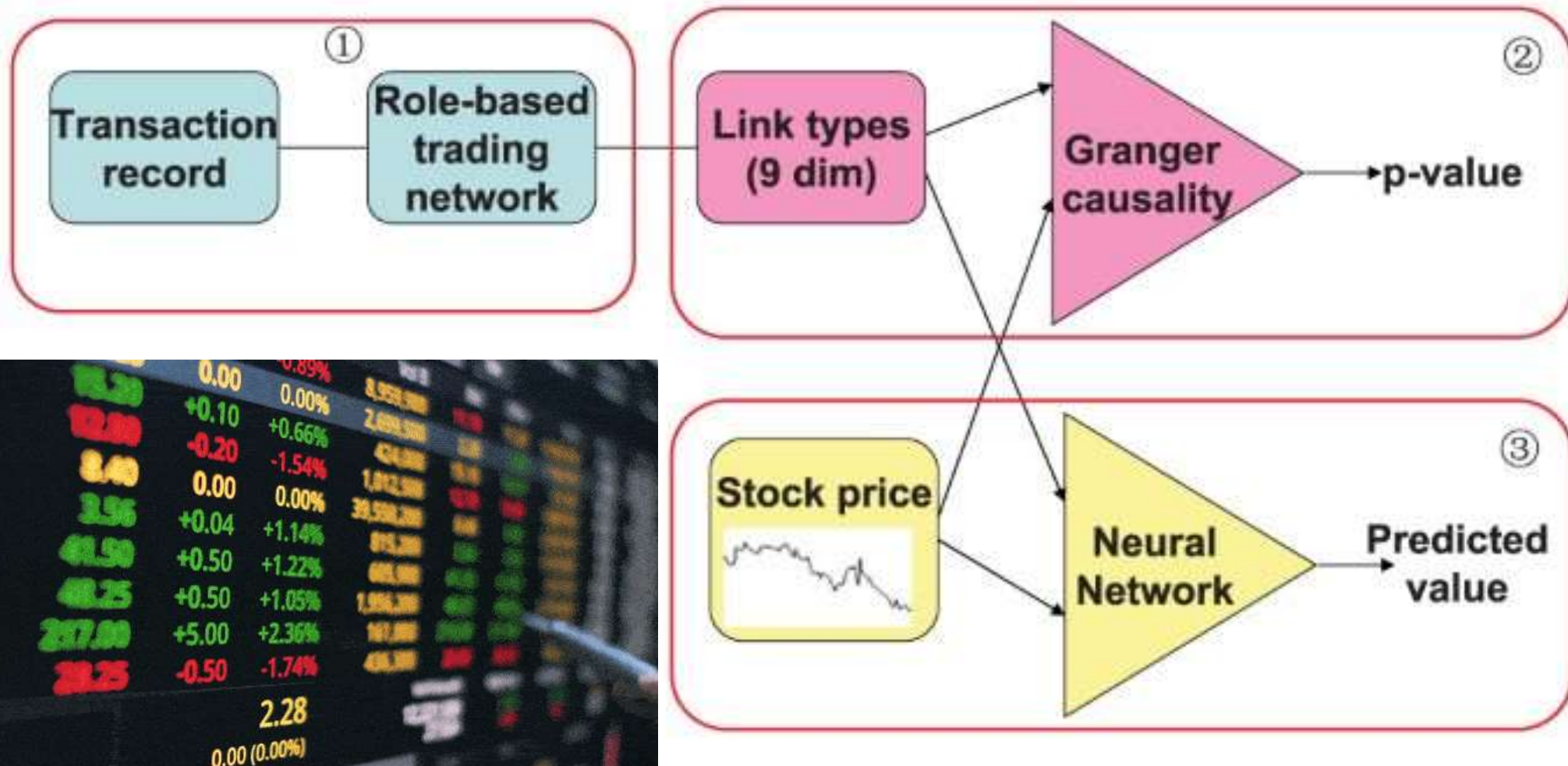

Elektromagnetický impuls

- napětí **o několik desetin** provozního napětí vyšší způsobuje nevratné poškození polovodičových obvodů
- zbraň elektronického boje
- následek jaderného výbuchu



Carringtonova událost

- **1. září 1859** pozorovali astronomové Carrington a Stewarta
- **geomagnetická bouře** vyvolaná sluneční erupcí a výronem koronální hmoty, který zasáhl zemskou magnetosféru
- Slunce-Země = 150 000 000 km za **17,6 hodiny**
- **selhání telegrafních sítí**
 - samovolné fungování po odpojení od zdroje elektřiny
 - výboje na vedeních
 - elektrické šoky obsluze

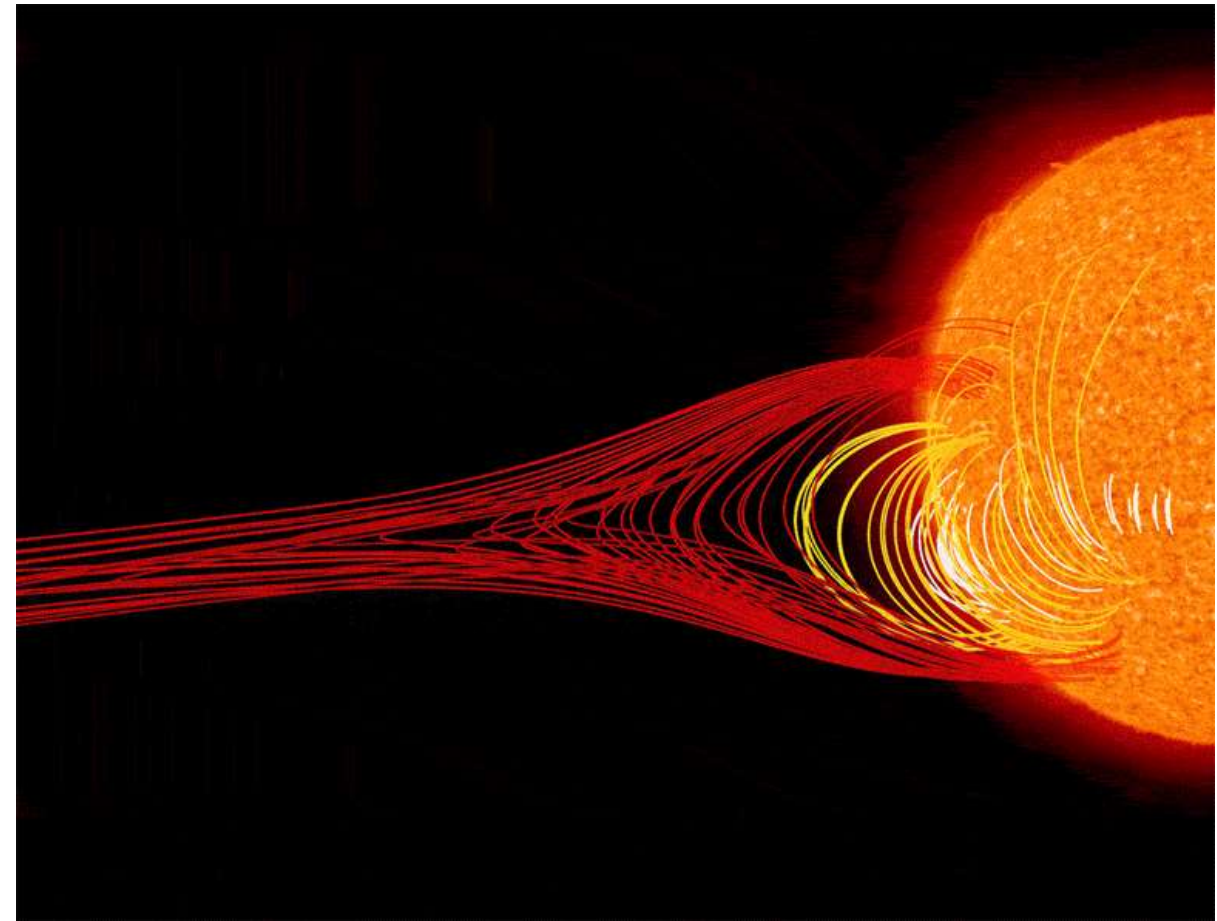

Rizika opakování „Carringtonovy události“

- pravděpodobnost opakování: **1-10% / 10 let**
- doba trvání od vzniku na Slunci po dopad na Zemi: **17,6 hodiny**
- aktuální odhad škod: řádově **biliony dolarů** ($0,6 - 2,6 * 1\,000\,000\,000\,000\,000\ \$$...odhad jen pro území USA)



Důsledky digitální oligopolní infrastruktury

- privatizace tradiční rozdělení jádra (impérium) a periferie (vazal) -> oligarchie (jádro) a státy, firmy, občané... (periferie)
- prakticky **nulová kontrola** ze strany volených institucí → státy a občané jsou rukojmí
- v důsledku automatizace (AI) bude pro kontrolu lidí na planetě hrstkou oligarchů potřeba čím dál méně zaměstnanců
- občané-zákazníci jsou degradováni na pouhé spotřebitele s právy definovanými maximálně tak obchodními podmínkami
- spotřebitel není nikým chráněn a obch.podmínky nedokáže žádná nezávislá autorita schopná vymáhat protože
 - oligopoly jsou umístěny v daňových rájích nebo státech jiných jurisdikcí (viz např. americké firmy Meta/Facebook, Google, Apple)
 - zákaznická centra neexistují nebo jsou substituovány automaty poháněnými AI
- celá infrastruktura je přitom nechráněná proti
 - globálnímu zničení z vesmíru
 - makro/mikro regionálnímu odstřižení nebo nepřátelskému převzetí
 - vypnutí odstavením od zdroje energie / zdroje výpočetního výkonu (centrální server cloudu)

Hypotéza č.6

Nárůst výpočetního výkonu
umožnil realizovat nejen sci-fi myšlenky
včetně myšlenky globální nadvlády

Vývoj nárůstu matematického
výpočetního výkonu
a fyzické velikosti
vykazuje nepřímou úměru

2025

AI
GPU

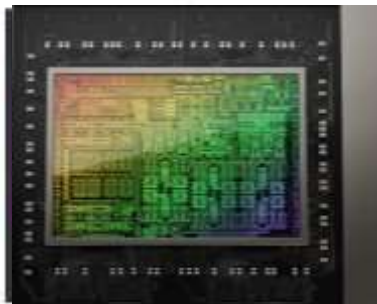

208,000,000,000
Transistors

2020s

AI
GPU

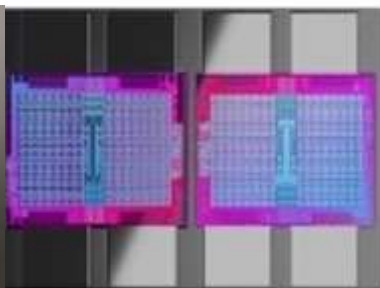

153,000,000,000
Transistors

2010s

3072-Core
GPU



8,000,000,000
Transistors

2000s

64-bit
Microprocessor



592,000,000
Transistors

1990s

32-bit
Microprocessor



3,100,000
Transistors

1980s

32-bit
Microprocessor

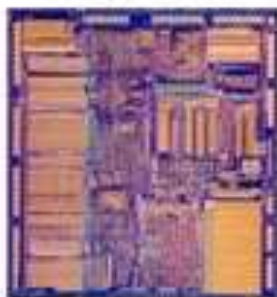

275,000
Transistors

1970s

8-bit
Microprocessor



4500
Transistors

1960s

TTL
Quad Gate



16
Transistors

1950s

Silicon
Transistor



1
Transistor

Evolution of Computer Power/Cost

MIPS per \$1000 (1998 Dollars)

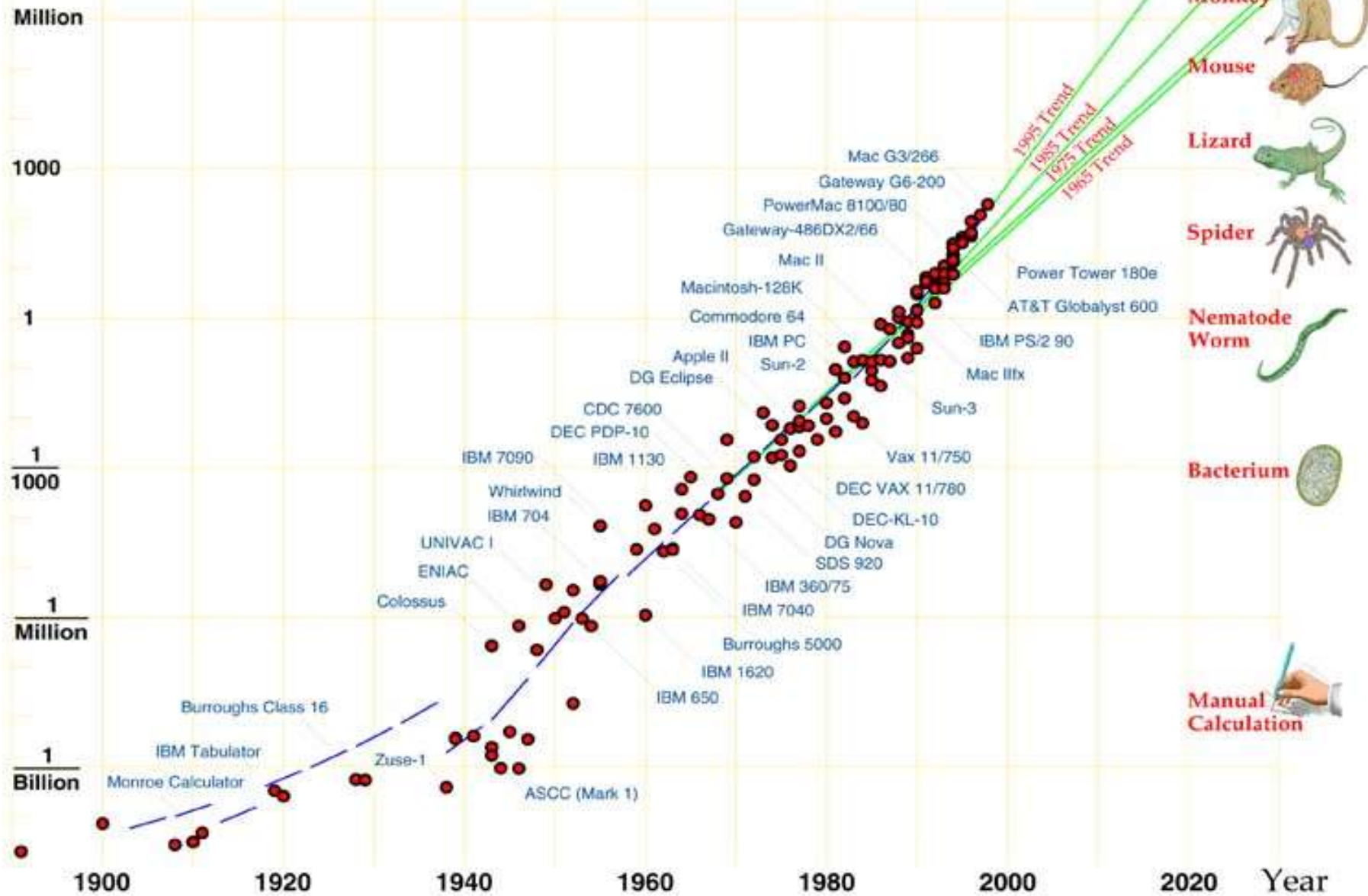

Brain Power Equivalent per \$1000 of Computer

- Human
- Monkey
- Mouse
- Lizard
- Spider
- Nematode Worm
- Bacterium
- Manual Calculation



1960 - PDP-1

Superpočítače



- [Eagle Eye \(2008\)](#)

POZN.: *reálně je levnější síťování velkého počtu méně výkonných zařízení místo vytváření jednoho supervýkonného velkého (ale kdo ví co vzniká tajně za zády daňových poplatníků v laboratořích imperiálních vlád nebo multimiliardářů?)*

Kapitalismus celospolečenského dozoru



- [Eagle Eye \(2008\)](#)

Globální strojová identifikace jedince

- [Minority Report \(2002\)](#)



- současný smartphone:
funkce rozpoznávání tváře

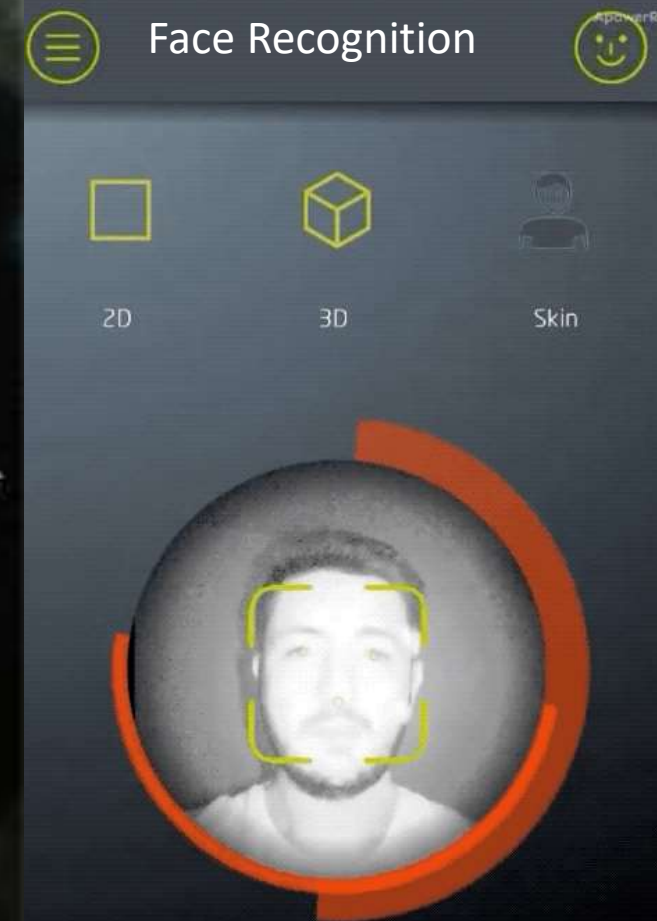

POZN.: v blízké budoucnosti musí hrdina podstoupit bolestivou a riskantní operaci výměny duhovky, aby jej bezpečnostní aparát nedokázal najít pomocí všude přítomných skenerů očí

Principy monetizace Internetu

Cookies – razítka značkovéjící uživatele/zařizení slouží k jeho dlouhodobému sledování

ŠKODA MODELY NABÍDKA A FINANCOVÁNÍ SERVIS A PŘÍSLUŠENSTVÍ TECHNOLOGIE eMOBILITA O SPOLEČNOSTI

NOVÁ ŠKODA FABIA

Sebevědomě svá

SEZNAMTE SE

Vážíme si vašeho soukromí

Cookies se používají k ukládání vašeho nastavení a preferencí, analýze návštěvnosti našich stránek, zprostředkování funkcí sociálních médií a k personalizaci obsahu a reklam. Informace o užívání našich stránek také sdílíme s našimi partnery z oblasti sociálních médií, reklamy a analytiky. Svůj souhlas udělujete ŠKODA AUTO a.s. Přečtěte si více v našich [Zásadách používání souborů cookies](#).

POUZE NEZBYTNÉ COOKIES PŘIJMOUT VŠE

SPRAVOVAT COOKIES

POZN.:

Cookies, kterými si provozovatelé internetových portálů, webů (stránek) a služeb (mobilní appky, instalované programy), slouží ke sběru a shromažďování dat o uživateli, jejich archivaci pro další strojové zpracování. Data se týkají nejen socio-demoografických charakteristik, ale také preferencí v nakupování, hobby, politické orientace nebo sexuální orientace.

Zpoplatněný přístup k obsahu Internetu

SEZNAM.CZ Přihlásit CS

Abyste mohli pokračovat, potřebujeme vědět, jakou formou vám můžeme zobrazovat reklamu.

| Dále s reklamou | Necílená reklama | Bez reklam |
|--------------------------------------------------------------------------------------------------|-----------------------------------------------------------------------------------------------------------------------------------------------------|----------------------------------------------------------------------------------------------------------------------------------|
| Zdarma | 49 Kč | od 125 Kč |
| Měsíčně | Měsíčně | Měsíčně |
| Vše zůstane zdarma jako doteď. Reklamy i obsah přizpůsobíme vašim zájmům a zálibám. ¹ | Nevadí vám reklama, ale nechcete sdílet svá data? Reklama se již nebude přizpůsobovat vašim zájmům. Můžete sdílet až pro 3 další účty. ² | Na službách Seznamu se vám již nebude reklama zobrazovat. A tím myslíme zejména bannery a reklamu v audiu či videu. ³ |
| Souhlasím | Předplatit | Zdarma na 14 dní |

[Podrobné nastavení](#)

Do této doby jsme byli schopni platit provoz a rozvoj našich služeb díky příjmům z cílené reklamy. Tento model však bohužel přestává být udržitelný, protože se trh mění. V Seznamu se, stejně jako v podobných společnostech všude na světě, snažíme najít nejlepší řešení. Pro vás, kteří nadále cílení reklamy umožňujete, se nic nemění a naše služby můžete využívat zdarma jako doposud. Vám ostatním nově nabízíme alternativu v podobě placených produktů „Seznam bez cílené reklamy“

POZN : Oligarchie po akvizi všech populárních internetových portálů, webů (stránek) a služeb (mobilní appky, instalované programy) vše proměnila ve faktický zdroj své renty (zisk z podstaty vlastnictví bez výraznější společenské prospěšnosti) plnící ze zobrazované (prodané) reklamy nebo předplatného. Obsah internetu je přitom genericky vytvářen

Internetová reklama

- **Výkonnostní reklama** (remarketing, retargeting)

- obrázky
- animace
- multimédia audio/video (Youtube,...)

- **Klíčová slova** (Google Ads)

- **Optimalizace pro vyhledávač**

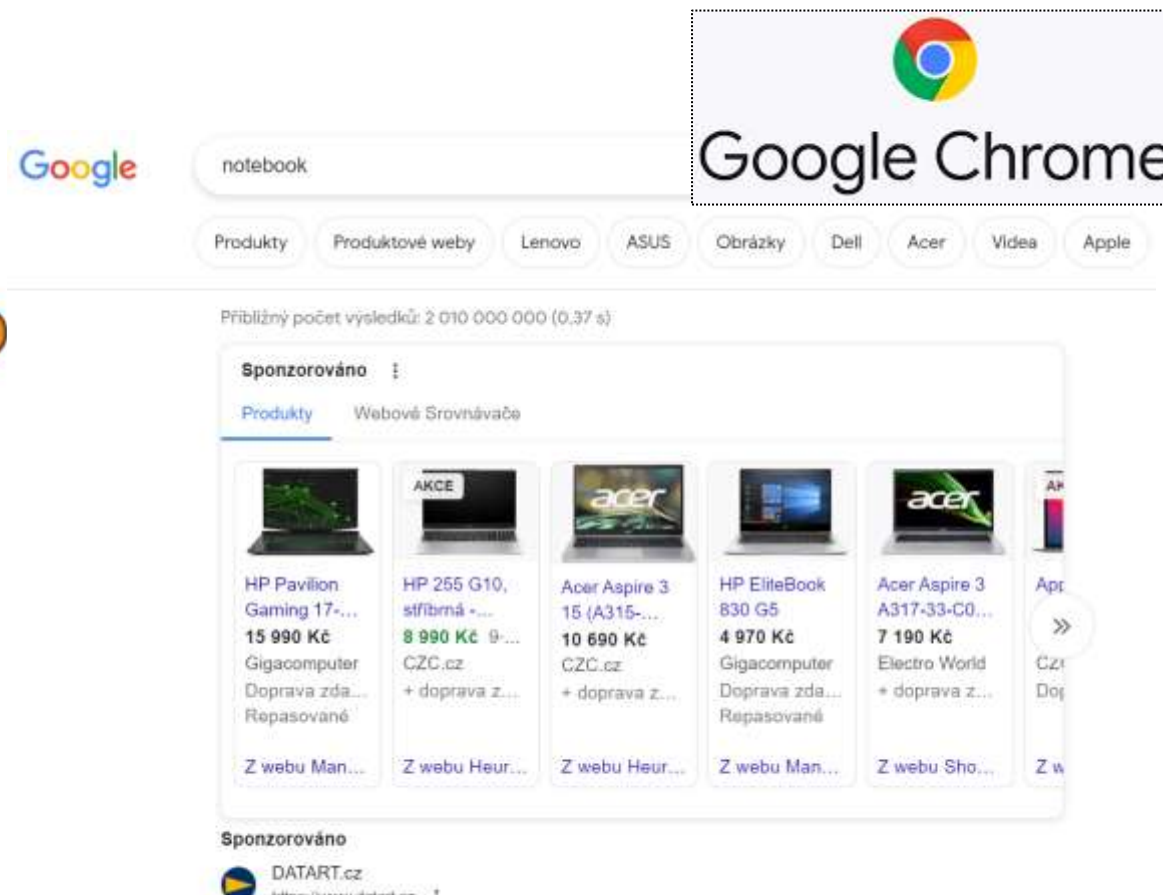

POZN.:

analýza výrazů používaných lidmi pro vyhledávání (PPC=zadavatel platí za proklik reklamy) -> roste podíl předplacených služeb on-demand bez reklamy (Netflix) internet jako bezplatná „demokratická“ síť přestává existovat, bez regulace jej ovládl velkokapitál oligarchů (byl nám „ukraden“?)!

Zisk globálního vládce internetu (miliardy \$)

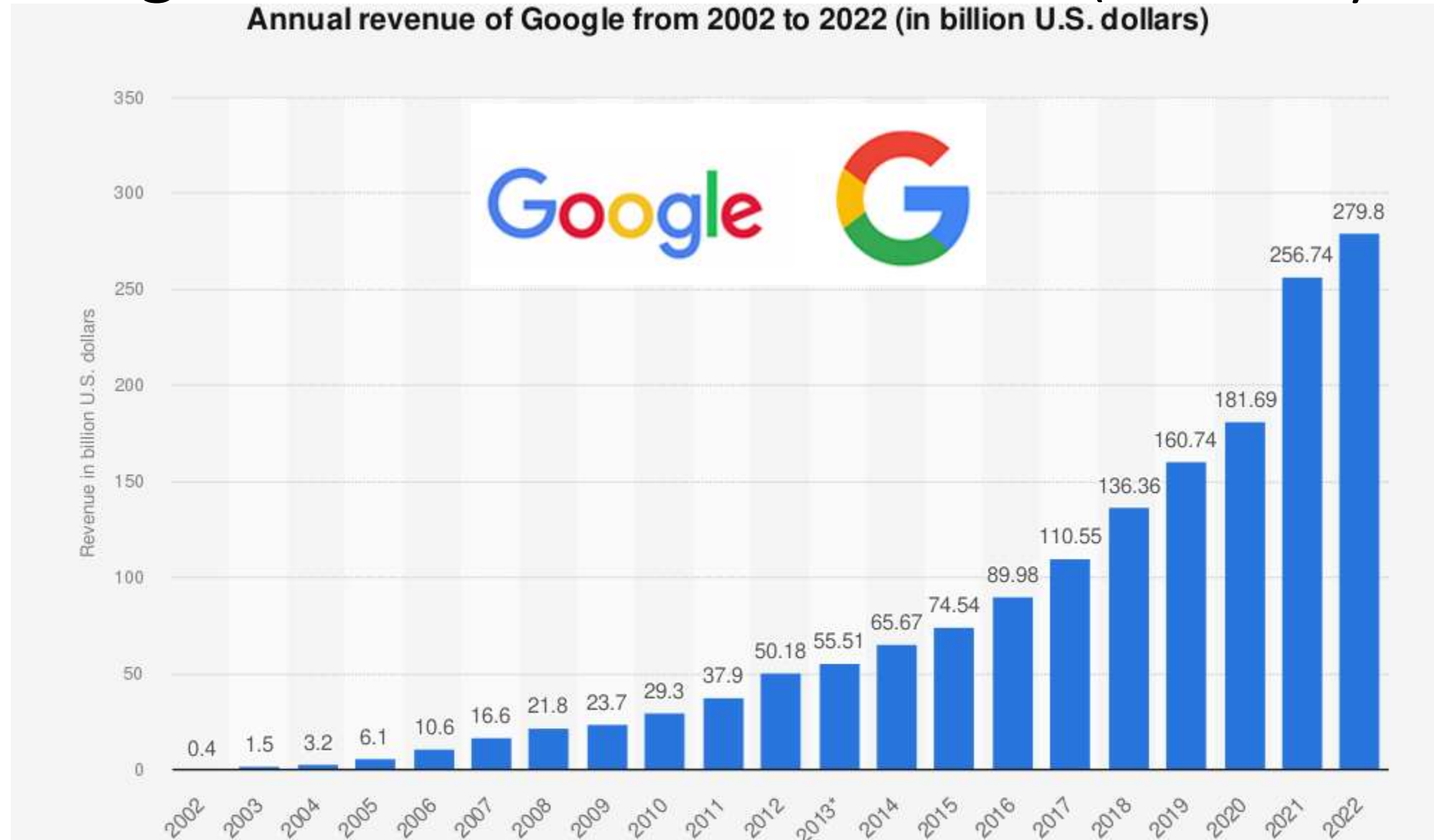

[Zdroj](#) grafu

POZN.: Google založili Larry Page a Sergey Brin. Seznámili se spolu v roce 1995 na univerzitě v Michiganu. Svou spolupráci začali s tvorbou prohlížeče Back Rub, který testovali na serverech Stanfordské univerzity, ale byl zrušen, protože příliš zpomaloval připojení. Do konce roku 1998 indexoval (zařadil do svého seznamu internetových stránek - web) vyhledávač 60 milionů stránek. Na rozdíl od ostatních vyhledávačů se lišil nepoužíváním vyskakovacích oken s reklamou. V roce 1998 do Googlu mj. investoval majitel Amazonu Jeff Bezos...

Kontinuální měření návštěvnosti webů

Welcome

Content Health

Recent Content Activity

User Activity

Digital Asset Usage

Analytics

SAMPLE REPORT - MAKE A COPY TO EDIT



Default Data
Click to select Universal Anal

Jan 23, 2023 - Feb 21, 2023



Marketing Website Summary

Data From Google Analytics

Users

52,825

↑ 8.3%

Sessions

67,494

↑ 6.6%

Pageviews

253,614

↓ -2.8%

Bounce Rate

49.5%

↑ 2.7%

How are site sessions ending?



What are the top countries by sessions?



POZN.:

Google Analytics je analytický systém zdarma poskytovaný v základní verzi společností Googlu všem vlastníků internetových stránek. Poskytuje kontinuální údaje o návštěvách a návštěvnících jejich stránek (web) např. z oblasti demografie, z jakých stránek přišli-kam odešli, jak probíhala návštěva (co si prohlíželi a jak dlouho, na co klikli).

Alternativou je zdarma dostupný prohlížeč/vyhledávač s blokadí sledování a reklamy



Stahujeme! Dokončí nastavení, ať můžeš používat náš soukromý a zabezpečený prohlížeč.



- ✓ Soukromé vyhledávání a blokování trackerů
- ✓ Blokování otravných vyskakovacích oken se souhlasem cookies
- ✓ Sledování YouTube bez cílených reklam
- ✓ Skrývání e-mailové adresy

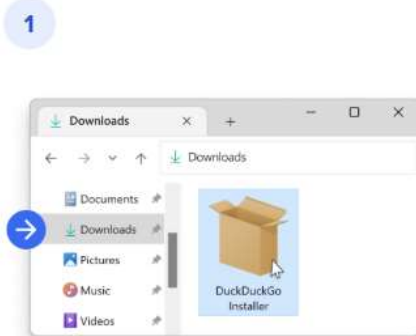

Spusť instalační soubor DuckDuckGo ve složce **Stažené soubory**

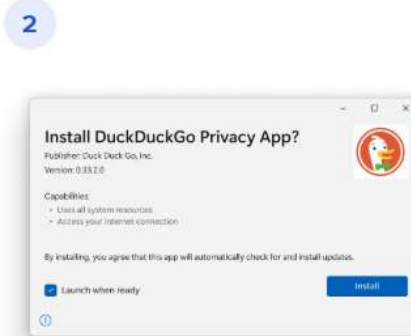

Vyber možnost **Nainstalovat**

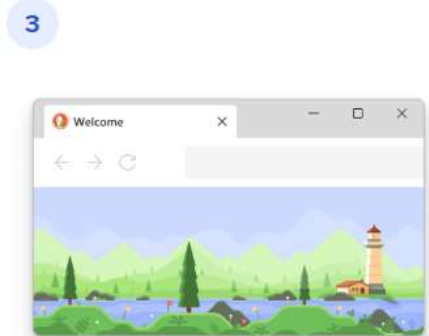

A je to!
Prohlížeč DuckDuckGo by se měl automaticky spustit.

[Klikni pro instalaci na svůj počítač](#)

Klíč pro ovládnutí Internetu:
statistická analýza dat
alias *datamining* (těžba dat)

Principy pravděpodobnosti na příkladu IQ

Gaussova křivka

- *Intelligence většiny obyvatelstva (68,2 %) se pohybuje kolem průměru v pásmu podprůměrné a nadprůměrné intelligence*
- *nízká a vysoká intelligence (27,2 %)*
- *velmi nízká a velmi vysoká intelligence (4,2 %)*
- *extrémně nízká a vysoká intelligence (0,4 %)*

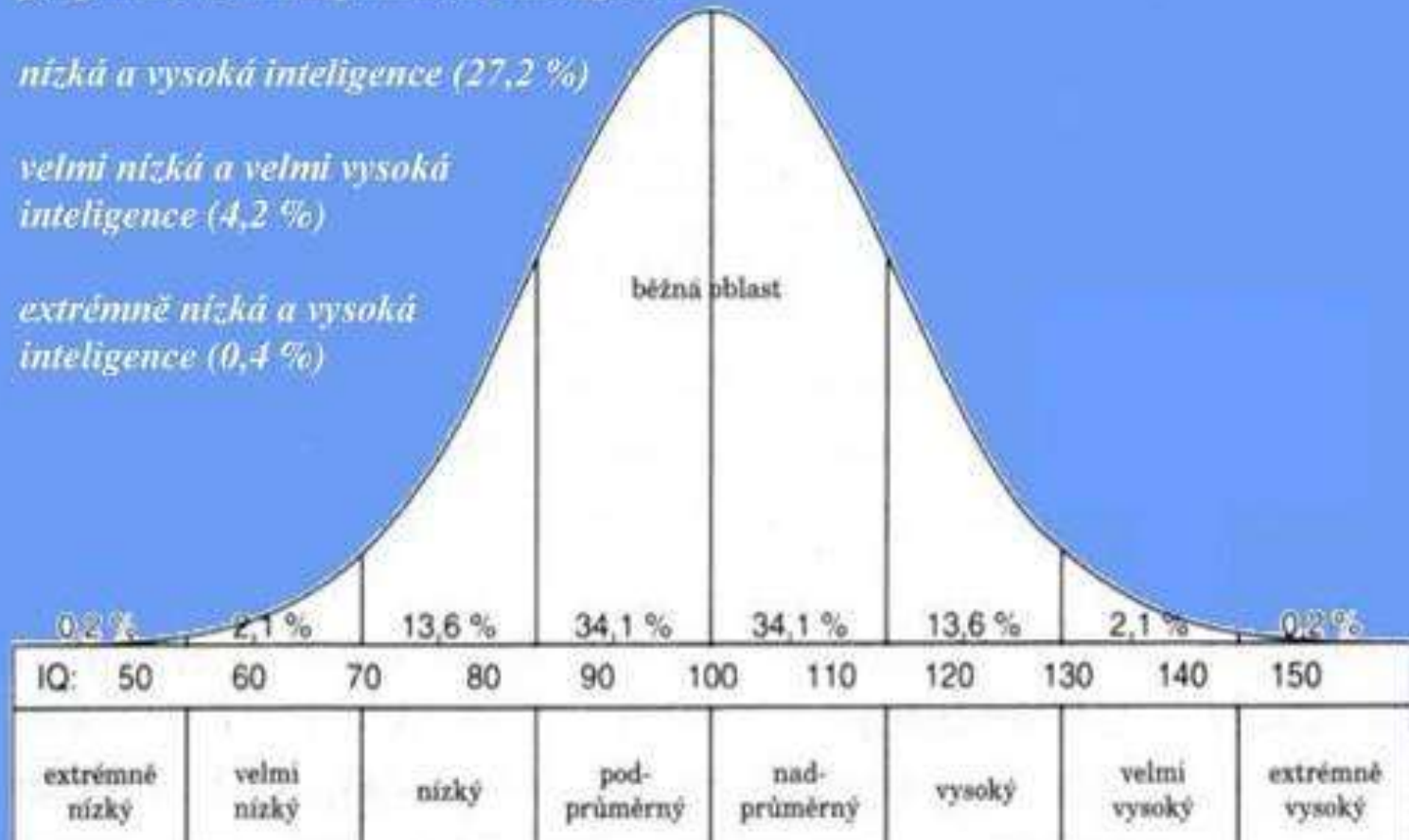

POZN.: Četnost (pravděpodobnost) přírodních jevů má normální rozložení, aritmetický průměr=medián=modus. Extrémy na obou pólech jsou málo četné.

IQ – index s normálním rozložením

Gaussova křivka

- *Intelligence většiny obyvatelstva (68,2 %) se pohybuje kolem průměru v pásmu podprůměrné a nadprůměrné inteligence*
- *nízká a vysoká inteligence (27,2 %)*
- *velmi nízká a velmi vysoká inteligence (4,2 %)*
- *extrémně nízká a vysoká inteligence (0,4 %)*

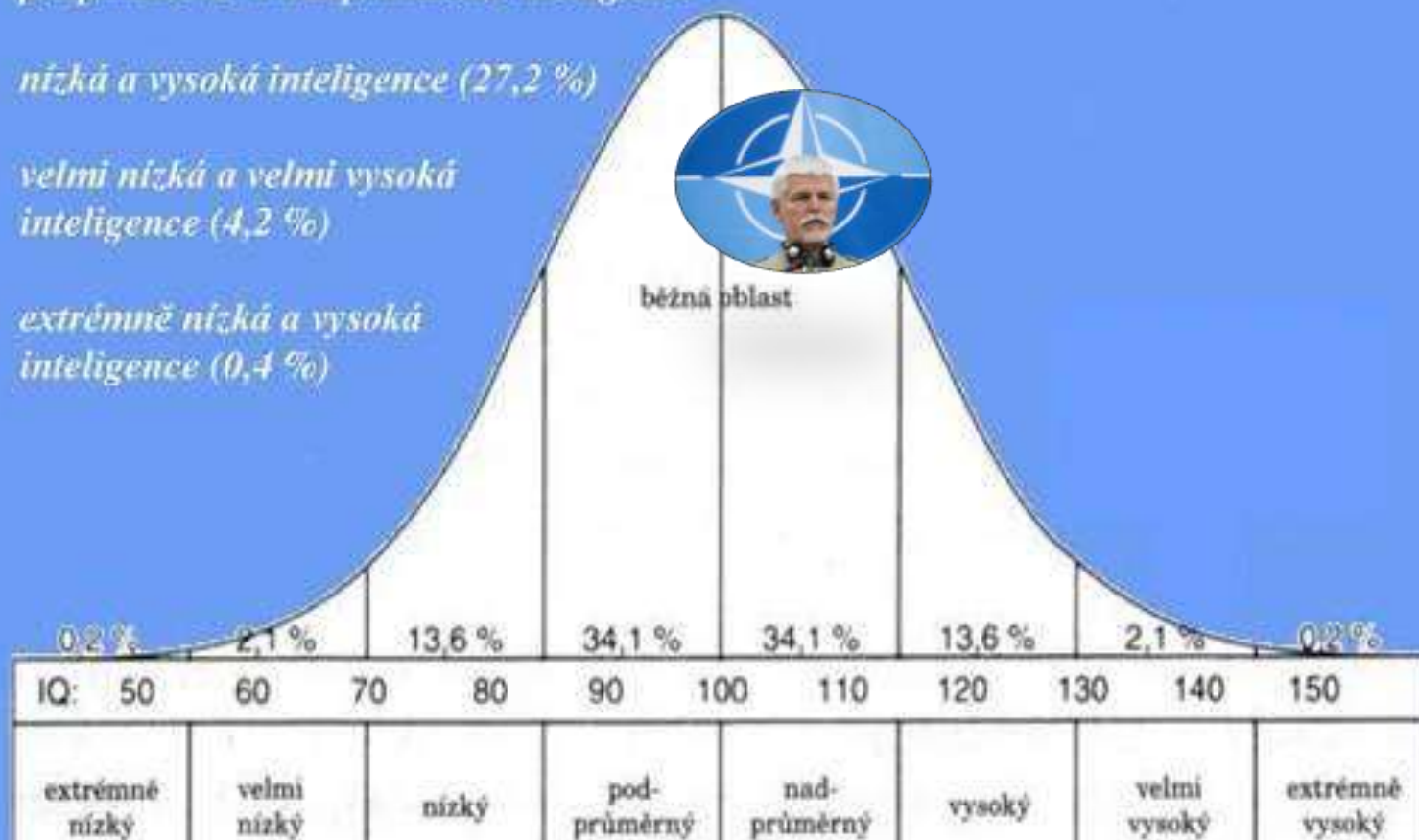

POZN.:

PePa IQ 107, tzn. méně než má 1/3 populace. Intelligence – schopnost učit se, používat logiku, racionalizovat...kritické myšlení ?

Nezaměňovat se sociální inteligencí. Člověk je primárně iracionální (kniha Myšlení rychlé / pomalé viz snímek s inspirací k tomuto tématu dále)

Statistické triky – rozložení příjmů

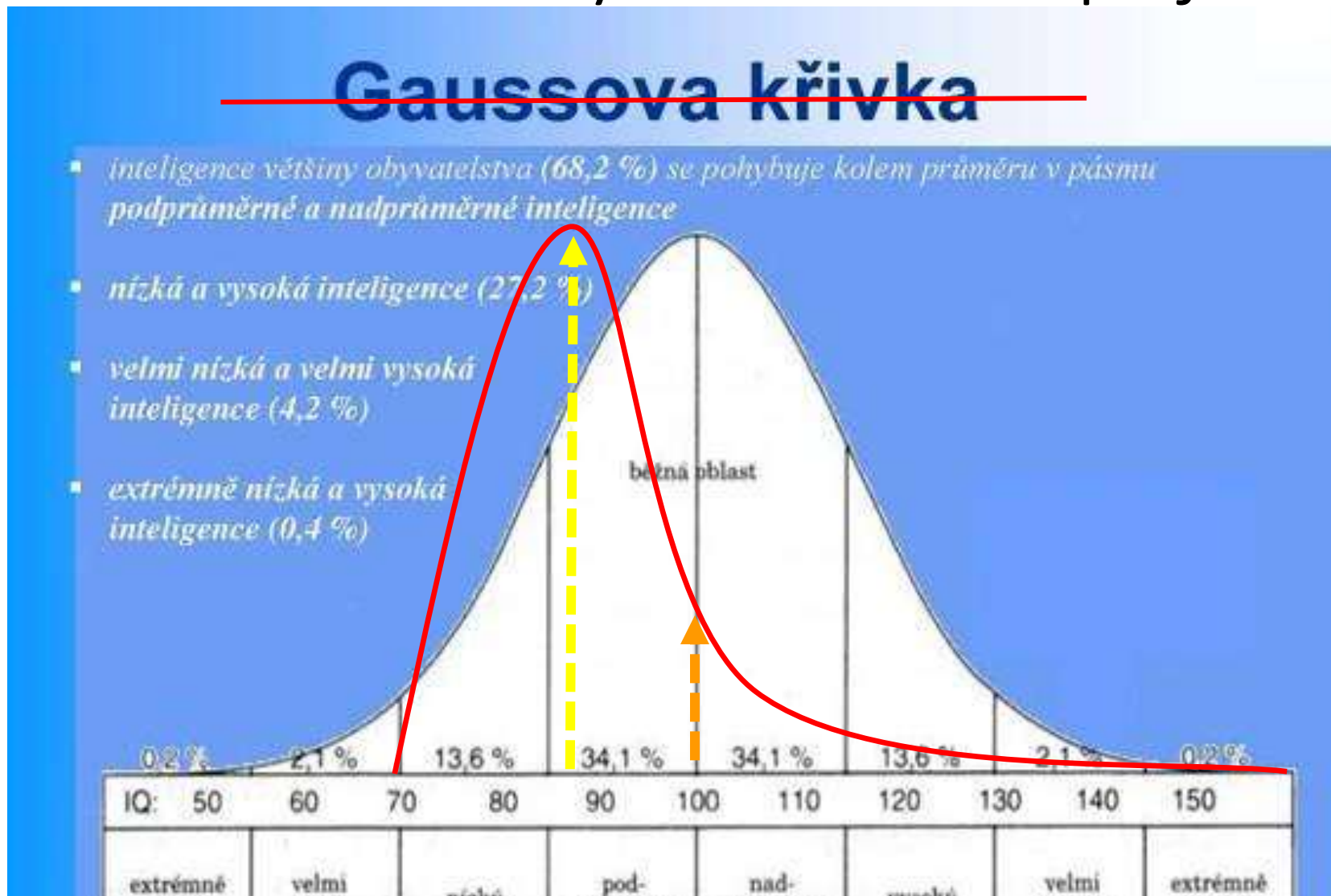

POZN.: Příjem ze zaměstnání nemá normální rozložení, **příjmový medián** (žlutá šipka) rozdělující zaměstnance na 2 stejně velké skupiny je cca o 1/3 nižší než **průměrný příjem** (oranžová šipka). Důvodem je faktický limit výše příjmu na straně jednoho extrému (minimální mzda) a fakticky neomezená výše na straně nejvyšších příjmů.

Průměr je střední hodnota citlivá na extrémy!

A/B testování = výběr úspěšnějšího obsahu

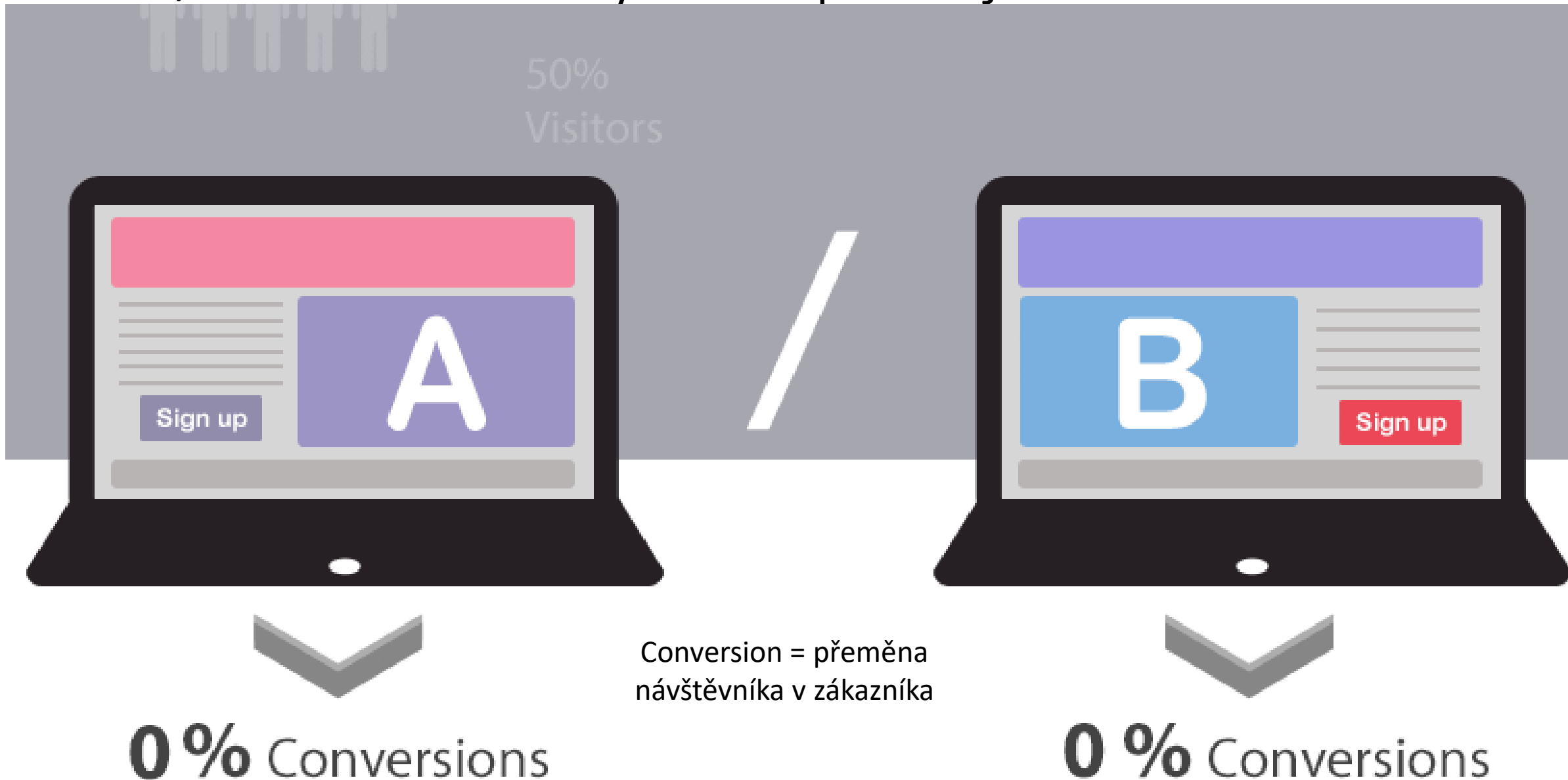

POZN.:

Principem optimalizace obsahu je maximalizace (zobrazení stránek, kliknutí na reklamu, realizovaných nákupů, obratu, zisku...) za minimalizace nákladů, ztrát zákazníků. Také to vysvětluje principy politického marketingu, tzn. proč daný politik řekl/udělal něco nepředvídatelného (x politickému programu, x minulému chování) -> jde o A/B testování pomocí „vypouštění balónků“, přičemž reálné politické činy se (v ideálním případě) řídí maximalizací popularity (=volebních hlasů) a minimalizací ztrát (nepřízni sponzorů, odporu společnosti).

Politický marketing na míru každému návštěvníkovi

The screenshot shows a landing page for 'Quick, Easy and Affordable Bonds'. At the top, there is a dark navigation bar with a logo on the left and a 'CALL TODAY' button on the right. Below the navigation bar, the main heading reads 'Quick, Easy and Affordable Bonds' with the subtext 'Leading the Nation in Surety Bond Production'. The central part of the page features a large image of a city skyline. Overlaid on this image is a dark box with the text 'We fulfill all your Surety Bond needs.' and three icons representing 'Contract Bonding Services', 'Commercial Surety Bonds', and 'Court Bonding Services'. To the right of this box is a white form titled 'Get your FREE Surety Bond Quote' with fields for 'Bond Type' and 'Amount of Bond', and a green 'Continue >>' button. Below the main image, there is a testimonial from Joseph A. from Scottsdale, AZ, with a photo and a quote: 'We had never heard of that type of bond before and you were great in walking us through and getting us our bond'. To the right of the testimonial is a large dark box with '29% CONVERSION RATE' in white text. Below this, there is a red button that says 'Feel free to call us at 800-333-3333'. The bottom section of the page has a light gray background with the text 'Get a FREE Surety Bond Quote with our quick and secure Bond Application' and a green 'Get My FREE Quote >>' button. At the very bottom, there is another testimonial from Kenneth J. from Phoenix, AZ, with a photo and a quote: 'Thank you! The follow up work by your staff was great. You were helpful as our when we were in a pinch!'. The footer contains copyright information: '© 2014 Bonding Solutions', 'You're searching for: Surety Bonds', and a 'Privacy Policy' link.

CONVERSION RATE = míra přeměny návštěvníka v zákazníka, voliče...

POZN.:

Díky cookies (razítku) se obsah landing page (cílová stránka, na kterou se člověk dostane po prokliku reklamy), home page (domácí stránka, která se zobrazí po zadání adresy domény, www/https: XYZ.cz...) přizpůsobuje preferencím potenciálního zákazníka, voliče,navíc o výsledném účinku informace rozhoduje velmi často forma, grafika...

Segmentace

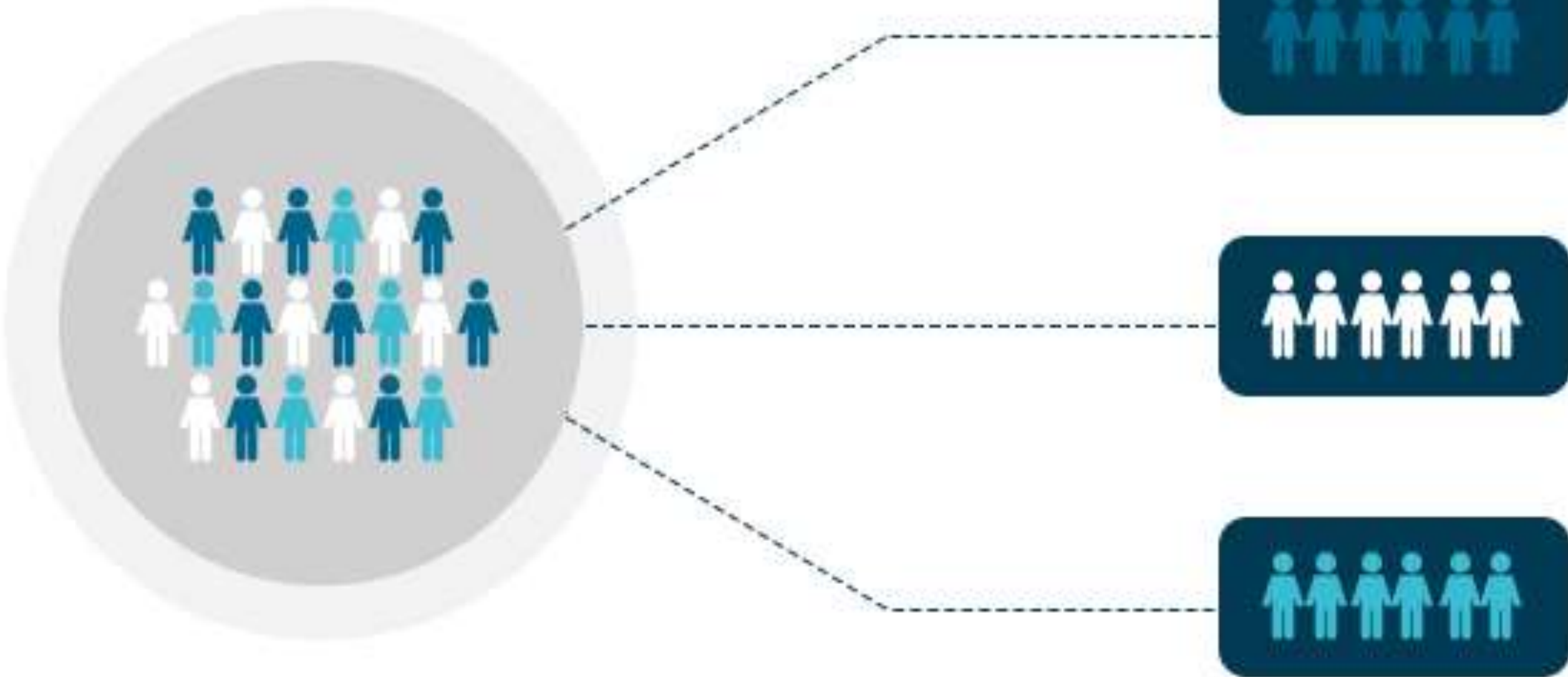

POZN.:

cílená analýza konkrétní skupiny maximalizuje efektivitu „konverze“ – cílem je najít co nejvíce vnitřně maximálně homogenních (podobných) x mezi sebou maximálně heterogenních (odlišných) skupin a upravit sdělení (i pomocí A/B testů) tak, aby „zisk“ (včetně politického) byl co nejvyšší

Inspirace

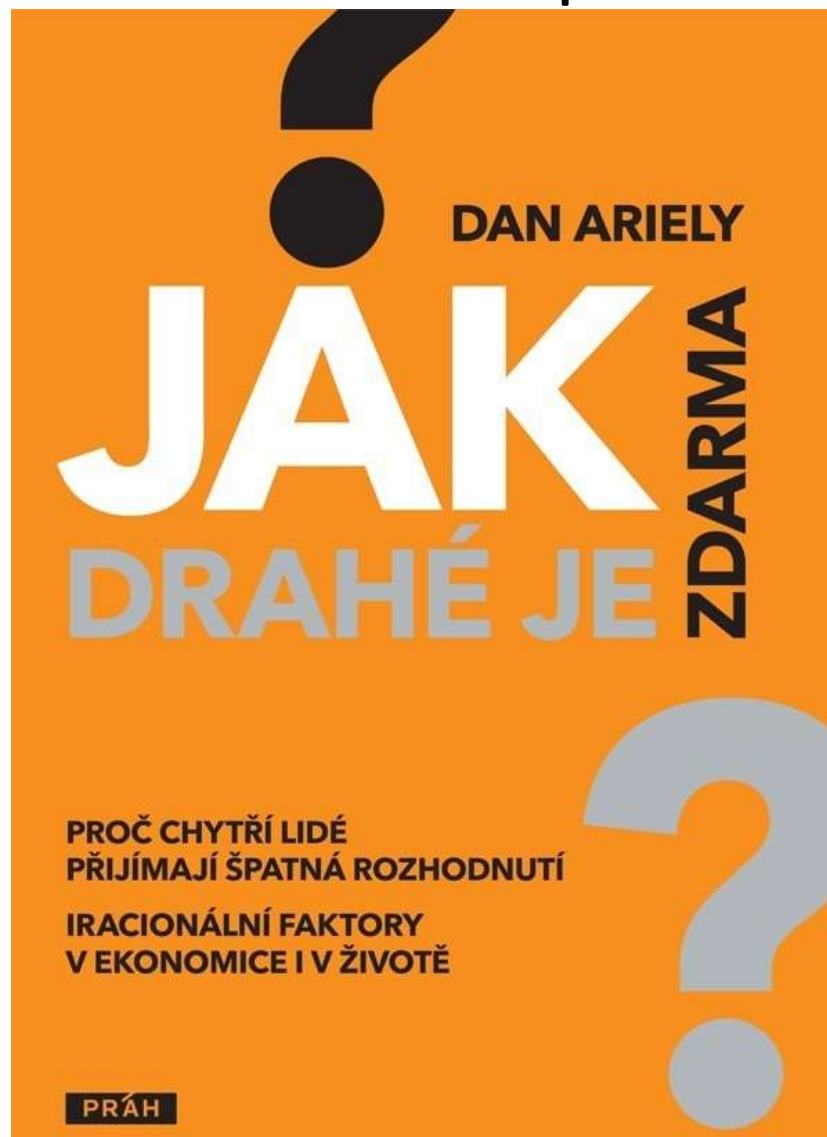

ukázka

POZN.: ↑ principy moderní reklamy, digitální samota...

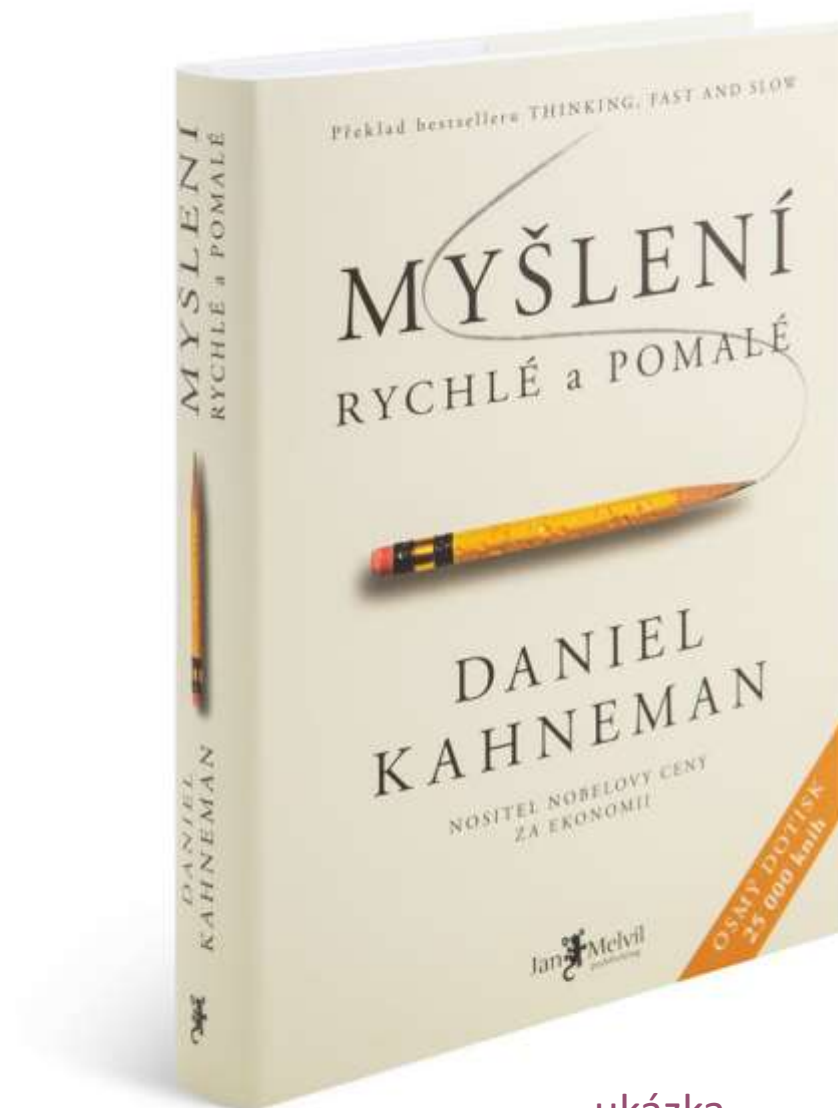

ukázka

↑ nositel nobelovy ceny za ekonomii dokazuje limity lidské racionality

Oligarchizace (nejen) internetu

Seznam / vyhledávač internetových adres



[info](#) - [nejlepší místa](#) - [novinky](#) - [přidej URL](#) - [hledej](#) - [překvapení](#) - [kodování diakritiky](#)

Esquire klikněte sem a **vyhraďte** předplatné **na burze jich vyděláte víc** [www.crossus.cz](#)

POSLEDNÍ NOVINKA FIRMY NETSCAPE

NEJENOM WWW, ale i VRML, JAVA, JAVASCRIPT, ELEKTRONICKÁ POŠTA, KONFERENCE, TELEFONOVÁNÍ PO INTERNETU, VIDEO, AUDIO ...

1996

 v Seznamu

klíčové slovo prosím zadávejte bez diakritiky
pro pokročilejší hledání využijte [vyhledávací centrálu](#).

- Cestování**
[Regionální informace](#), [Praha](#), ...
- Umění**
[Hudba](#), [Divadlo](#), ...
- Instituce**
[Vládní instituce](#), [Knihovny](#), ...
- Věda**
[Výzkumné ústavy](#), ...
- Komerční záležitosti**
[Finance](#), [Abecední seznam firem](#), ...
- Vzdělávání**
[Střední školy](#), [Vysoké školy](#), ...
- Počítače a Internet**
[Inet a WWW](#), [Hardware](#), [Software](#), ...
- Zábava**
[Rádio](#), [Televize](#), [Humor](#), ...
- Praktické informace**
[Slovníky](#), ...
- Zdraví**
[Sex](#), ...
- Společnost**
- Zpravodajství**

[Přihlásit](#)

[Internet](#) [Firmy](#) [Mapy](#) [Zboží](#) [Obrázky](#) [Slovník](#) [Jízdní řády](#) [Video](#)

SEZNAM.CZ

...najdu tam, co neznám

Vyhledat

Právě se hledá [Jana Krausová](#) [Princezna Kate](#) [Biatlon dnes](#) [Agáta Hanychová](#)

Email [Firemní e-mail zdarma](#)

[Přihlásit](#)

[Založit nový účet](#)

SZ | Seznam Zprávy - Čtvrtek 25. ledna. Svátek má Miloš.



Kanclérka končí po konfliktu s prezidentovým poradcem. Padala silná slova

Jana Vohralíková končí po konfliktu s Petrem Kolářem, klíčovým rádcem prezidenta Petra Pavl...

„Chtěla se pomstít matce.“ Odvolací soud vysvětlil, proč dal otčímovi podmínku
Malá obec se bojí, že jí za humny roste skládka. Nedokáže s tím nic dělat
Na Haštalském náměstí v Praze zasahovalo zásahové komando

Novinky



Ona si začala. Soud vysvětlil, proč dal otčímovi znásilňujícímu nevlastní dceru podmínku

Po dvou týdnech prolomil brněnský krajský soud mlčení v případě dívky, kterou dlouhodobě...

Rusko dál proniká do Sahelu

Tohle se nepovedlo. Devátáci na Brněnsku měli při probírání holokaustu řešit, kolik lidí se vešlo do plynové komory

Útočník napadl v Praze na ulici ženu sekerou

Za takové kraviny nebudu platit. Muž u samoobslužné pokladny namarkoval jen část nákupu

2023

Reklama - [Koupit reklamu](#)

U nás je změna jednoduchá

Stačí vám pár minut a internet

[Chci přejít k MND](#)

MND



POZN.: reklama dříve a dnes - nejprve vyhledávací portály s bezplatnou schránkou elektronické pošty (email), následně internetový prohlížeč zobrazující také reklamu zadavatelů

Král českého internetu



IVO LUKAČOVIČ

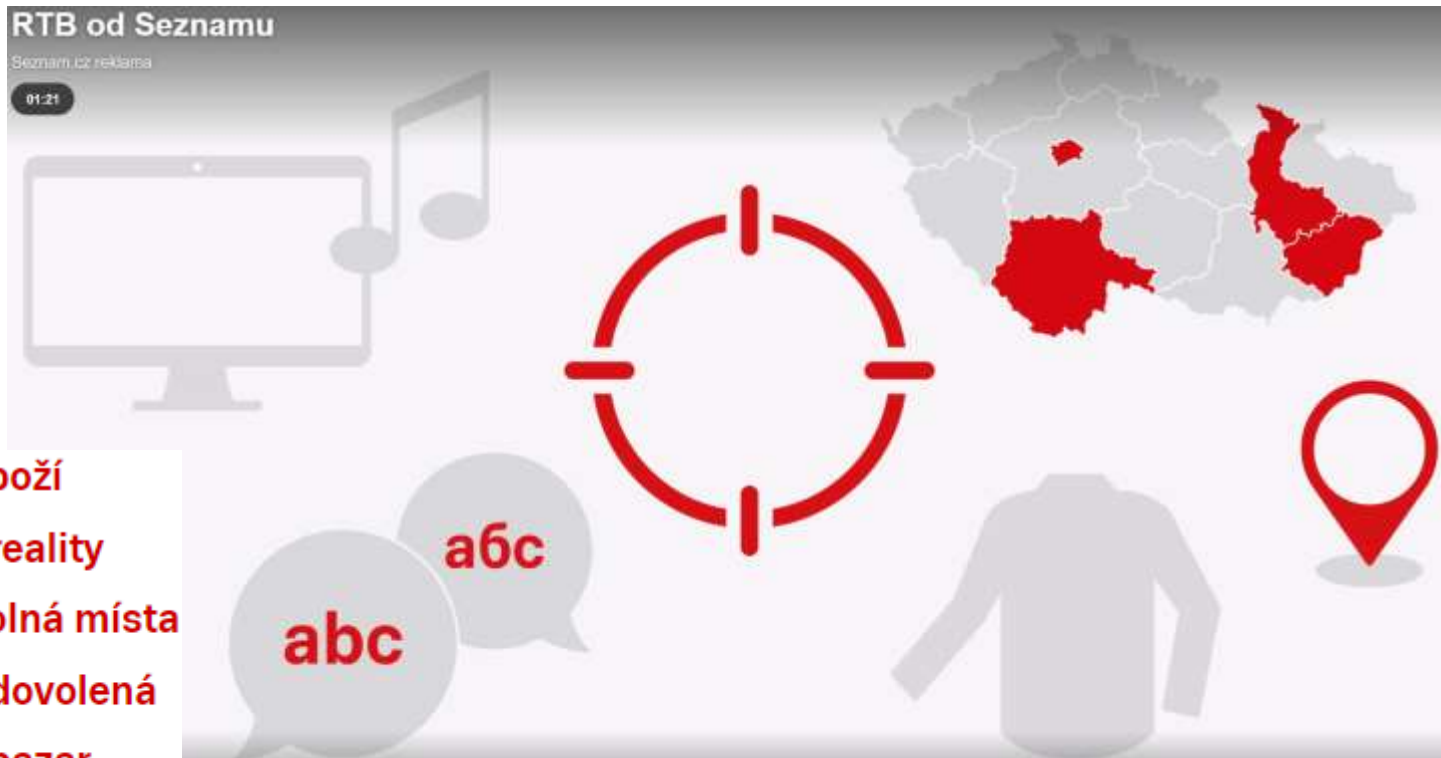

- Zboží
- Sreality
- Volná místa
- Sdovolená
- Sbazar
- Firmy
- Mapy
- Kupi
- Sauto



[zdroj](#)

POZN.:

RTB reklama – cílení přes průnik zájmů, bonity, geolokace, jazyka. Příkladem návštěvník realitních stránek, který vyhledával luxusní nemovitosti anebo se zajímal o značky luxusních automobilů bude mít pravděpodobně vyšší než běžné příjmy a je ochotnější k větším spotřebním výdajům. Vlastnictví webů napříč cílovými skupinami a kulturními zájmy umožňuje

Vývoj globálního obrátu v miliardách \$

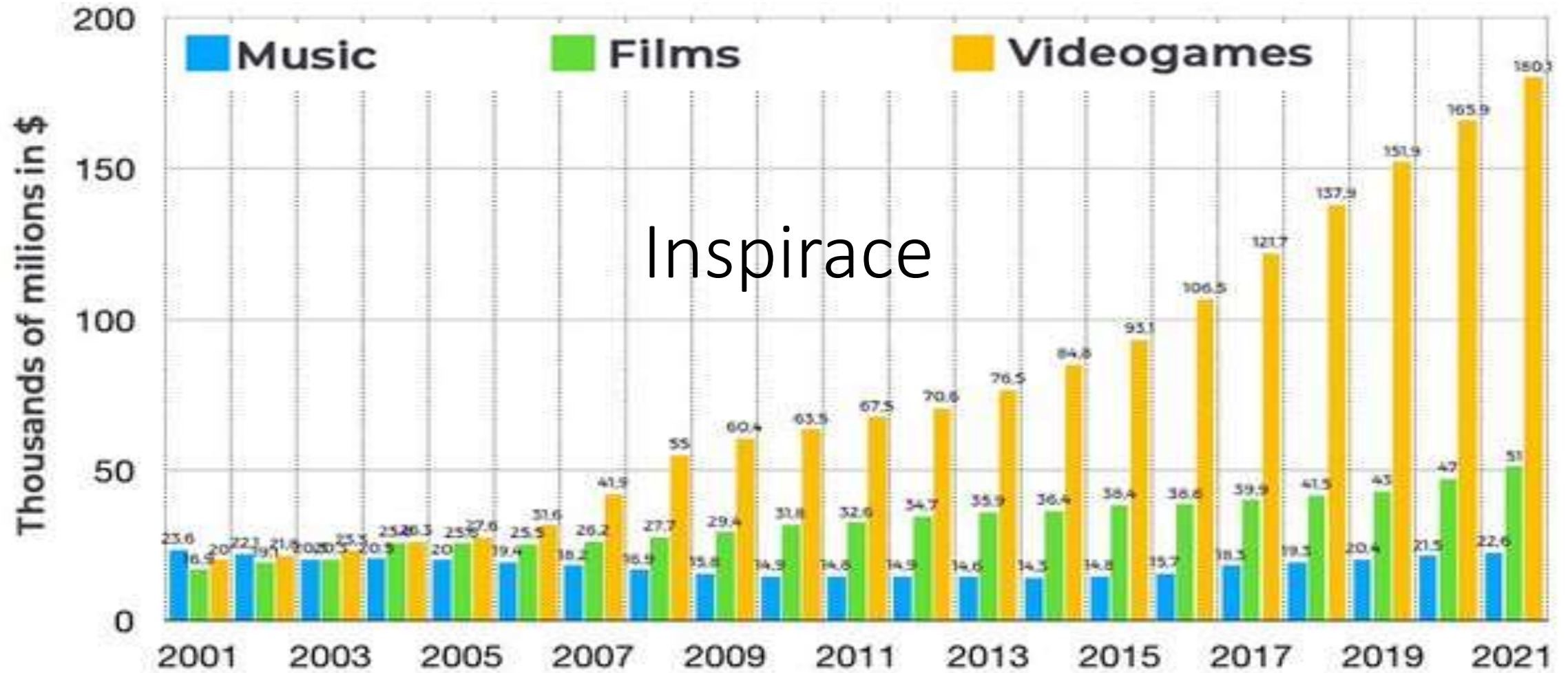

Sources

<https://www.fpi.org.uk/news/CMR2007.pdf>
<https://www.statista.com/statistics/264414/world-music-streaming-becomes-primary-form-of-recorded-music-sales/>
<http://www.worldgaming.com/blog/industry/>
https://www.mpsaa.org/wp-content/uploads/2002/03/MFNA-Theatrical-Market-Statistics-2002_Final.pdf
<https://www.fhwa.com/gaming/2008/06/gaming-expected-to-be-a-56-billion-business-by-2012/>
<https://www.pwint.com/press-releases/press-releases-2015>

En.Digital

POZN.:

lidstvo začíná většinu svého života žít ve virtuálním světě, ve kterém nyní začíná kralovat umělá „intelligence“ tzn. matematika/statistika (strojové učení)
ČR velmoc návrhářů/programátorů videoher (počítače, mobily, herní konzole) v přepočtu na 1 obyvatele

Vývoj globálního obratu v miliardách \$

From the arcade boom to the rise of home consoles and PC gaming, the gaming industry quickly grew to rival and outpace film and television. Once mobile gaming took off, that wave of revenue became an ever-growing tsunami.

Here's how the gaming market's revenue wave has grown over time.

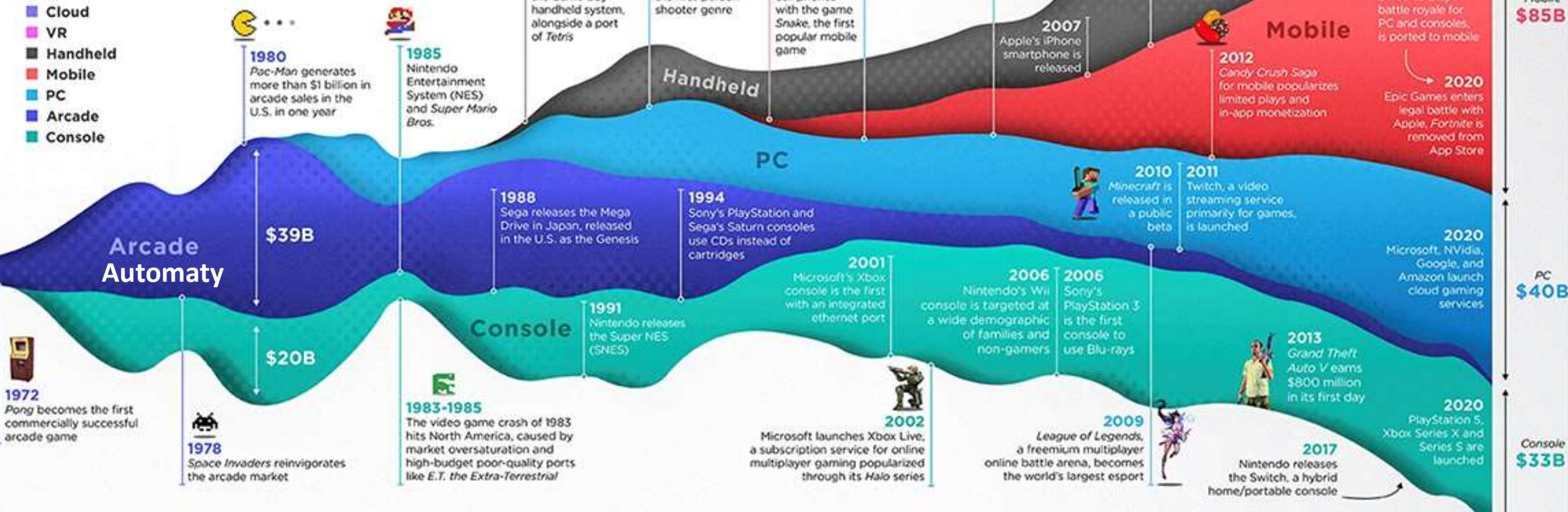

Rizika oligarchizace

- globální privátní korporace* = nadstátní / nadnárodní
- ovlivňování veřejné debaty -> ovlivňování volebního procesu

Q Search

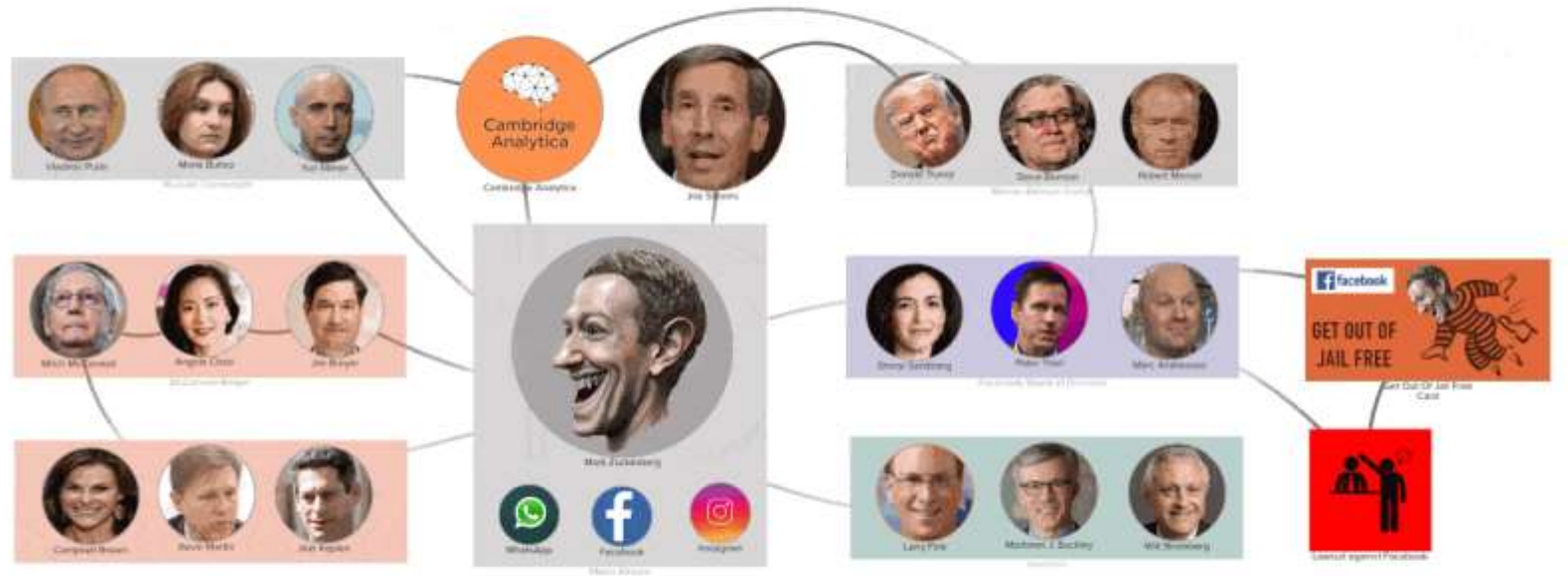

**korporativní resp. oligopolní
(z angličtinou ovlivněné terminologie)*

Kyberkriminalita

(aneb nejkřiklavější formy kapitalismu)

[Napsat e-mail](#)[Doručené](#)[Odeslané](#)[Rozepsané](#)[Hromadné](#)[Archiv](#)[Spam](#)[Koš](#)[S hvězdičkou](#)

Upozornění na falešné e-maily! Podvodníci mohou rozesílat falešné zprávy o "vrácení peněz od Generali".
Prosíme nezasílejte nikam údaje o své platební kartě a neklikejte na odkazy v podezřelých e-mailech.

Vážený pane Tučku,

v příloze Vám zasíláme korespondenci k **pojistné události číslo 2605811680001**.

Proč je příloha zaheslovaná a jaké je heslo?

Příloha je zaheslovaná, protože obsahuje osobní nebo citlivé údaje.

Heslo je celé datum narození pojištěného (příklad: datum narození 1. 2. 1998, heslo je 01021998).

Dokument je ve formátu PDF a nahrazuje tištěnou formu korespondence. Pokud je příloha v souboru ZIP, použijte program pro otevírání souborů s příponou ZIP (WinRAR, 7-zip apod.). Soubor doporučujeme otvírat v počítači.

Potřebujete poradit nebo pomoci s otevřením přiloženého dokumentu?

Zeptejte se nás přes [online chat](#).

Děkujeme, že jste s námi, a přejeme příjemný den.

Generali Česká pojišťovna a.s.

**Stáhněte si naši aplikaci
Moje Generali**

Email bez reklam?

Reklama



Objednal jsem si balíček a byl jsem příjemně překvapen. Produkty měly hodnotu daleko vyšší, než cena balíčku. Skvělý nákup, doporučuji!

=> příklady „loupeže za bílého dne“

Napsat e-mail

Doručené

Odeslané

Rozepsané

Hromadné

Archiv

Spam

Koš

S hvězdičkou

Upozornění na falešné e-maily! Podvodníci mohou rozesílat falešné zprávy o "vrácení peněz od Generali".
Prosíme nezasílejte nikam údaje o své platební kartě a neklikejte na odkazy v podezřelých e-mailech.

Vážený pane Tučku,

v příloze Vám zasíláme korespondenci k pojistné události číslo 2605811680001.

Proč je příloha zaheslovaná a jaké je heslo?

Příloha je zaheslovaná, protože obsahuje osobní nebo citlivé údaje.

Heslo je celé datum narození pojištěného (příklad: datum narození 1. 2. 1998, heslo je 01021998).

Dokument je ve formátu PDF a nahrazuje tištěnou formu korespondence. Pokud je příloha v souboru ZIP, použijte program pro otevírání souborů s příponou ZIP (WinRAR, 7-zip apod.). Soubor doporučujeme otvírat v počítači.

Potřebujete poradit nebo pomoci s otevřením přiloženého dokumentu?Zeptejte se nás přes [online chat](#).

Děkujeme, že jste s námi, a přejeeme příjemný den.

Generali Česká pojišťovna a.s.

Stáhněte si naši aplikaci
Moje Generali

Email bez reklam?

Reklama



**Krabice plná
nedoručených zásilek**



Lukáš D. ★★★★★
Ověřená recenze

=> příklady „loupeže za bílého dne“

Napsat e-mail

Doručené

Odeslané

Rozepsané

Hromadné

Archiv

Spam

Koš

S hvězdičkou

Upozornění na falešné e-maily! Podvodníci mohou rozesílat falešné zprávy o "vrácení peněz od Generali".
Prosíme nezasílejte nikam údaje o své platební kartě a neklikejte na odkazy v podezřelých e-mailech.

Vážený pane Tučku,

v příloze Vám zasíláme korespondenci k pojistné události číslo 2605811680001.

Proč je příloha zaheslovaná a jaké je heslo?

Příloha je zaheslovaná, protože obsahuje osobní nebo citlivé údaje.

Heslo je celé datum narození pojištěného (příklad: datum narození 1. 2. 1998, heslo je 01021998).

Dokument je ve formátu PDF a nahrazuje tištěnou formu korespondence. Pokud je příloha v souboru ZIP, použijte program pro otevírání souborů s příponou ZIP (WinRAR, 7-zip apod.). Soubor doporučujeme otvírat v počítači.

Potřebujete poradit nebo pomoci s otevřením příloženého dokumentu?Zeptejte se nás přes [online chat](#).

Děkujeme, že jste s námi, a přejeeme příjemný den.

Generali Česká pojišťovna a.s.

Stáhněte si naši aplikaci
Moje Generali

Email bez reklam?

Reklama



Lukáš D. ★★★★★
Ověřená recenze

Příkladem mnohem závažnější (8,5 milionům uživatelů denně!) – v pravém panelu se zobrazuje prokliková reklama (PPC), kterou si u společnosti Seznam oligarchy Lukačeviče objednali 2 podvodníci, kteří za >1000Kč odešlou důvěřivému zákazníkovi balíček se spotřebními cetkami čínské provenience v ceně cca 100Kč (tzn. čistý zisk v řádech stovek %).

Názorná ukázka životního krachu (přes Internet)

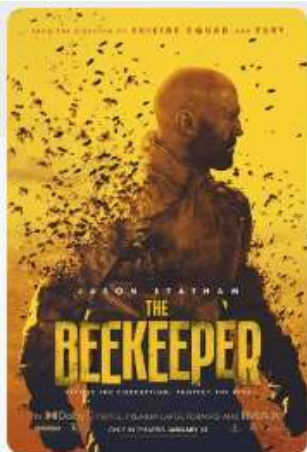

Včelař

 The Beekeeper [více](#)

Thriller · Akční

USA · 2024 · 105 min

Režie: David Ayer

Scénář: Kurt Wimmer

Kamera: Gabriel Beristain

Hudba: Jared Michael F

Hrají: Jason Statham, Jo



viz ukázka zdarma ke stažení [zde](#)
nebo
od času 4:40 k online shlédnutí [zde](#)

Principy podnikání na Internetu

Napsat e-mail

Doručené

Odeslané

Rozepsané

Hromadné

Archiv

Spam

Koš

S hvězdičkou

Upozornění na falešné e-maily! Podvodníci mohou rozesílat falešné zprávy o "vrácení peněz od Generali".
Prosíme nezasílejte nikam údaje o své platební kartě a neklikejte na odkazy v podezřelých e-mailech.

Vážený pane Tučku,

Internet je v tomto případě výrobním prostředkem pro velkokapitál oligarchy vlastního Seznam, který nalákal svého zákazníka na emailovou poštovní schránku „zdarma“ výměnou za zobrazování / zasílání reklamy objednané u něho podvodníky, kteří stejného zákazníka připraví o část nebo i všechny úspory!!!

Moje Generali

Email bez reklam?

Reklama



EUzasilky.cz

Prodej nedoručených zásilek z EU



Lukáš D. ★★★★★
Ověřené recenze

Objednal jsem si balíček a byl jsem příjemně překvapen. Produkty měly hodnotu daleko vyšší, než cena balíčku. Skvělý nákup, doporučuji!

Hypotéza č.7

Internet je historicky nejefektivnějším nástrojem (geo)politické propagandy

Velmoži českého internetu 2025

PPF



DANIEL KŘETÍNSKÝ



PATRIK TKÁČ

PPF



KAREL PRAŽÁK



MAREK DOSPIVA

PPF



RENÁTA KELLNEROVÁ



ZDENĚK BAKALA



IVAN ZACH

BLESK.CZ, ISPORT.CZ, AHAONLINE.CZ, E15.CZ, REFLEX.CZ, BLESK PRO ŽENY.CZ, DÁMA.CZ, MOJE ZDRAVÍ.CZ, ISPORTLIFE.CZ, ABICKO.CZ, MAMINKA.CZ, SUPERMÁMY.CZ, MIMIBAZAR.CZ, ŽENY.CZ, RECEPTY.CZ, HEYFOMO.CZ, AUTO.CZ, AUTOREVUE.CZ, MOTOGPSPORT.CZ, ŽIVĚ.CZ, DOUPĚ.CZ, CONNECT.CZ, DIGIARENA.CZ, MOBILMANIA.CZ, AVMANIA.CZ, SPORTREVUE.CZ, FITWEB.CZ, LIDÉ A ZEMĚ.CZ, VTM.CZ, HLEDEJCENY.CZ



IDNES.CZ, LIDOVKY.CZ, EXPRES.CZ, EMIMINO.CZ, IDNES.TV, REALITY IDNES.CZ, JEN PRO MUŽE.CZ, JEN PRO ŽENY.CZ, JEN PRO HOLKY.CZ, ANTIYOUTUBER.CZ, HARPERSBAZAAR.CZ, COSMOPOLITAN.CZ, AKČNÍ CENY.CZ, PORTMONKA.CZ, RAJČE.NET, AROME, LABUŽNÍK.CZ, VITALION.CZ, ILETAKY.CZ, MOBIL.CZ

TICKETPORTAL.CZ
TICKETPORTAL.SK
TICKETPORTAL.HU
TICKETPORTAL.PL
TICKETPORTAL.BG

ADACTIVE, ANNONCE.CZ, AUTOMODUL.CZ, DENÍK.CZ, DOTYK.CZ, DŮM A ZAHRADA.CZ, ESTRÁNKY.CZ, IGURMET.CZ, IRECEPTÁŘ.CZ, KAFE.CZ, KONDICE.CZ, KREATIV.CZ., PŘEKVAPENÍ.CZ, NATIONAL-GEOGRAPHIC.CZ, REALCITY.CZ, STORY.CZ, ŠÍP.DENÍK.CZ, VLASTA.CZ

CARS.CZ | TIPICARS.COM



FRANTIŠEK ŠAVOV



PAVEL ŠAFR

FORUM24.CZ

TN.CZ
VOYO
TV.NOVA.CZ



JAROMÍR SOUKUP

TÝDEN.CZ

HN.CZ
AKTUÁLNĚ.CZ
CENTRUM.CZ
CENTRUM.CZ MAIL
ŽENA.CZ
VAŘENÍ.CZ
ATLAS.CZ
VOLNY.CZ



ZBYNĚK PASSER

Rádio Universum

PRIMA+ (IPRIMA.CZ)
CNN.IPRIMA.CZ
ZENY.IPRIMA.CZ
FRESH.IPRIMA.CZ
LIVING.IPRIMA.CZ
LOVE.IPRIMA.CZ
PRIMA NĀPADY.CZ
AUTOSALON.TV
ZOOM.IPRIMA.CZ
COOL.IPRIMA.CZ
LAJK.IPRIMA.CZ
MAX.IPRIMA.CZ

FEMINA.CZ
AUTOWEB.CZ
MAGAZÍN ZAHRADA.CZ
MAGAZÍN LIVING.CZ
ZKOUKNITO.CZ

PRIMADONA.CZ

PLAYZONE.CZ

[zdroj](#)

POZN.: RU – Real User = unikátní uživatelé
PV – Page Views = Počet shlédnutých internetových stránek (=počet expozic konkrétnímu internetovému obsahu)

Denní návštěvníci českých webů dle provozovatelů

| pořadí | provozovatel | průměr RU měsíčně 2022 | průměr PV měsíčně 2022 |
|--------|----------------------------|------------------------|------------------------|
| 1. | Seznam.cz | 8 423 590 | 3 813 453 064 |
| 2. | Mediální skupina Mafra | 7 396 925 | 679 373 015 |
| 3. | Impression Media | 6 501 169 | 192 741 445 |
| 4. | Tiscali Media / ARBOmedia | 6 488 598 | 249 627 433 |
| 5. | Czech News Center / Active | 6 452 119 | 294 673 418 |
| 6. | Vltava Labe Media | 5 877 401 | 227 911 210 |
| 7. | FTV Prima | 5 203 106 | 139 187 445 |
| 8. | Economia | 4 799 195 | 338 797 919 |
| 9. | Internet Info | 4 110 173 | 23 418 334 |
| 10. | Nova Group | 3 820 396 | 68 421 666 |
| 11. | Heureka Group | 3 672 466 | 41 504 157 |
| 12. | Česká televize | 2 792 494 | 55 714 010 |
| 13. | Český rozhlas | 2 668 990 | 23 930 924 |
| 14. | Radim Smicka | 2 636 487 | 323 988 534 |
| 15. | Burda International CZ | 2 417 245 | 26 893 536 |

ekvivalent velikosti
4 000 statistických vzorků
reprezentativních na
populaci ČR

Na každou ze zobrazovaných
stránek webů lze umístit jiný
obsah pro potřeby AB testu

na této ukázce
Petr Drulák vysvětluje
konkrétní příklad
manipulace
s obsahem zprávy
v českých masmédiích

[zdroj](#)

POZN.:

RU – Real User = unikátní uživatelé

PV – Page Views = Počet shlédnutých internetových stránek (=počet expozic konkrétnímu internetovému obsahu)

Průměrný měsíční počet návštěv českých (dez)informačních webů

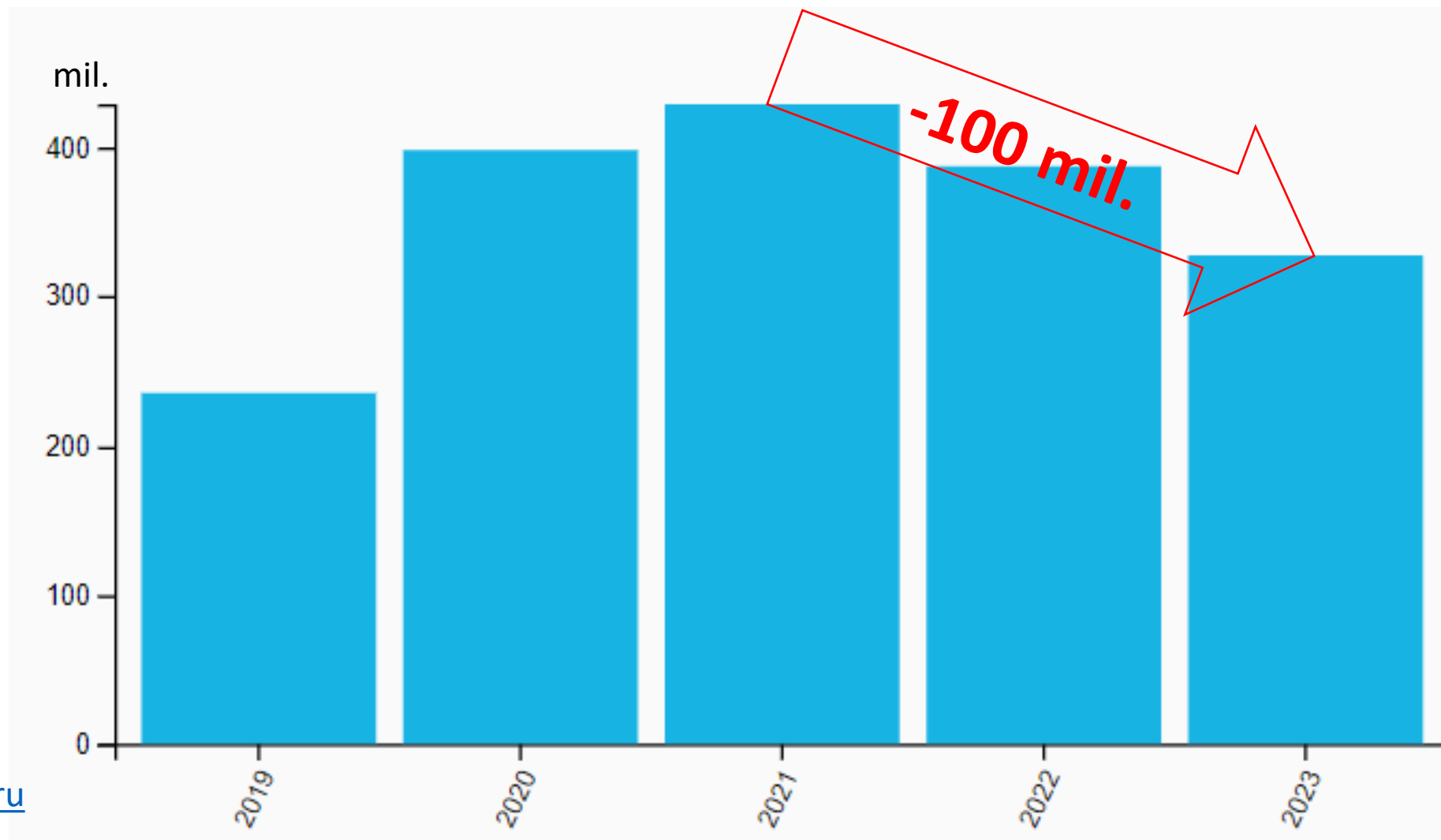

[zdroj: MediaGuru](#)

POZN.: od začátku intenzivní protiruské a proválečné propagandy napříč českými zpravodajskými portály se měsíční průměrná návštěvnost snížila o cca 1/4.

Počty každodenních návštěvníků českých zpravod.portálů

| | 2024 | 2023 | 2022 | změna (%) |
|----------------------------|-----------|-----------|-----------|-----------|
| seznamzpravy.cz | 4 198 265 | 4 664 246 | 4 751 565 | -1,8 |
| novinky.cz | 4 350 710 | 4 537 885 | 4 533 897 | 0,1 |
| iDnes.cz (zpravodajství) | 2 884 545 | 3 514 676 | 3 850 832 | -8,7 |
| deník.cz (zpravodajství) | 3 430 702 | 3 459 652 | 3 528 052 | -1,9 |
| nova.cz (zpravodajství) | 2 817 518 | 3 029 538 | 3 159 009 | -4,1 |
| CNN Prima News | 2 582 851 | 2 826 700 | 3 025 507 | -6,6 |
| aktualne.cz (zprávy) | 1 900 067 | 2 348 523 | 2 701 869 | -13,1 |
| echo24.cz | 1 859 469 | 1 822 812 | 1 824 855 | -0,1 |
| blesk.cz (zprávy) | 1 308 157 | 1 800 720 | 2 182 839 | -17,5 |
| irozhlas.cz | 1 100 521 | 1 685 854 | 1 733 126 | -2,7 |
| forum24.cz | 1 759 978 | 1 628 023 | 1 749 846 | -7,0 |
| drbna.cz | 1 646 883 | 1 505 165 | 1 487 742 | 1,2 |
| extra.cz (zprávy) | 1 168 332 | 1 500 161 | 835 065 | 79,6 |
| CT 24 | | 1 092 829 | 1 330 189 | -17,8 |
| lidovky.cz (zpravodajství) | | 1 012 673 | 1 157 256 | -12,5 |
| hn.cz (zpravodajství) | 919 681 | 977 835 | 915 836 | 6,8 |

[zdroj](#)

POZN.: Měsíční průměrná návštěvnost poklesla (v důsledku intenzivní propagandy) vloni meziročně o 15 % nižší.

Průměrný denní počet návštěv českého internetu 2026/03

| Provozovatel | RU z ČR | Reach (ČR) |
|------------------------------------------------|-----------|------------|
| Meta Platforms Ireland Limited (MPIL) | 8,427,104 | 95.8% |
| Google Ireland Ltd. | 8,268,765 | 94.0% |
| Seznam.cz | 7,686,888 | 87.4% |
| Mediální skupina Mafra | 6,776,000 | 77.0% |
| FTV Prima / Impression Media | 6,694,600 | 76.1% |
| Whaleco Technology Limited (Temu) | 5,761,746 | 65.5% |
| VLTAVA-LABE-MEDIA, a.s. | 5,525,080 | 62.8% |
| Microsoft Ireland Operations Limited | 4,917,276 | 55.9% |
| BurdaMedia Extra | 4,489,760 | 51.0% |
| Wikimedia Foundation Inc | 4,143,179 | 47.1% |
| Economia | 4,076,336 | 46.3% |
| Czech News Center / Active | 3,969,944 | 45.1% |
| TISCALI MEDIA / ARBOmedia | 3,738,240 | 42.5% |
| Heureka Group a.s. | 3,322,880 | 37.8% |
| Twitter International Unlimited Company (TIUC) | 3,219,541 | 36.6% |
| Nova Group | 3,013,648 | 34.3% |
| Česká televize | 2,861,760 | 32.5% |
| TikTok Technology Limited | 2,735,730 | 31.1% |



internetová populace (věk 10-99)

| sociální sítě | <8,5M (96%) |
|---------------------|-------------|
| Google (Youtube...) | 8,3M (94%) |
| Seznam | 7,7M (88%) |
| MAFRA | 6,8M (77%) |
| Křetínský | 4M (45%) |
| PPF | 3M (34%) |



Přiblížit (+) Oddálit (-) Resetovat

Ukazuje propojení mezi vybranými českými médii na základě sdíleného publika

na Mapě médií, projektu Nadačního fondu nezávislé žurnalistiky

Zdroj: Netmonitor

POZN.:

RU (Real User) = unikátní uživatel (duplicitní mohou teoreticky být pouze návštěvy přes jiné zařízení např. mobil/tablet/PC)
Reach = pokrytí populace (jak velká část populace navštěvuje internetové portály a stránky provozovatele/majitele)

Realita digitální propagandy na chování dětí

Odkud se nejčastěji dozvídáš o tom, co se děje ve světě nebo v Česku?

ČESKÝ
STATISTICKÝ
ÚŘAD

Zdroj:

Minisčítání 2025.
Všechny uvedené hodnoty jsou v %.

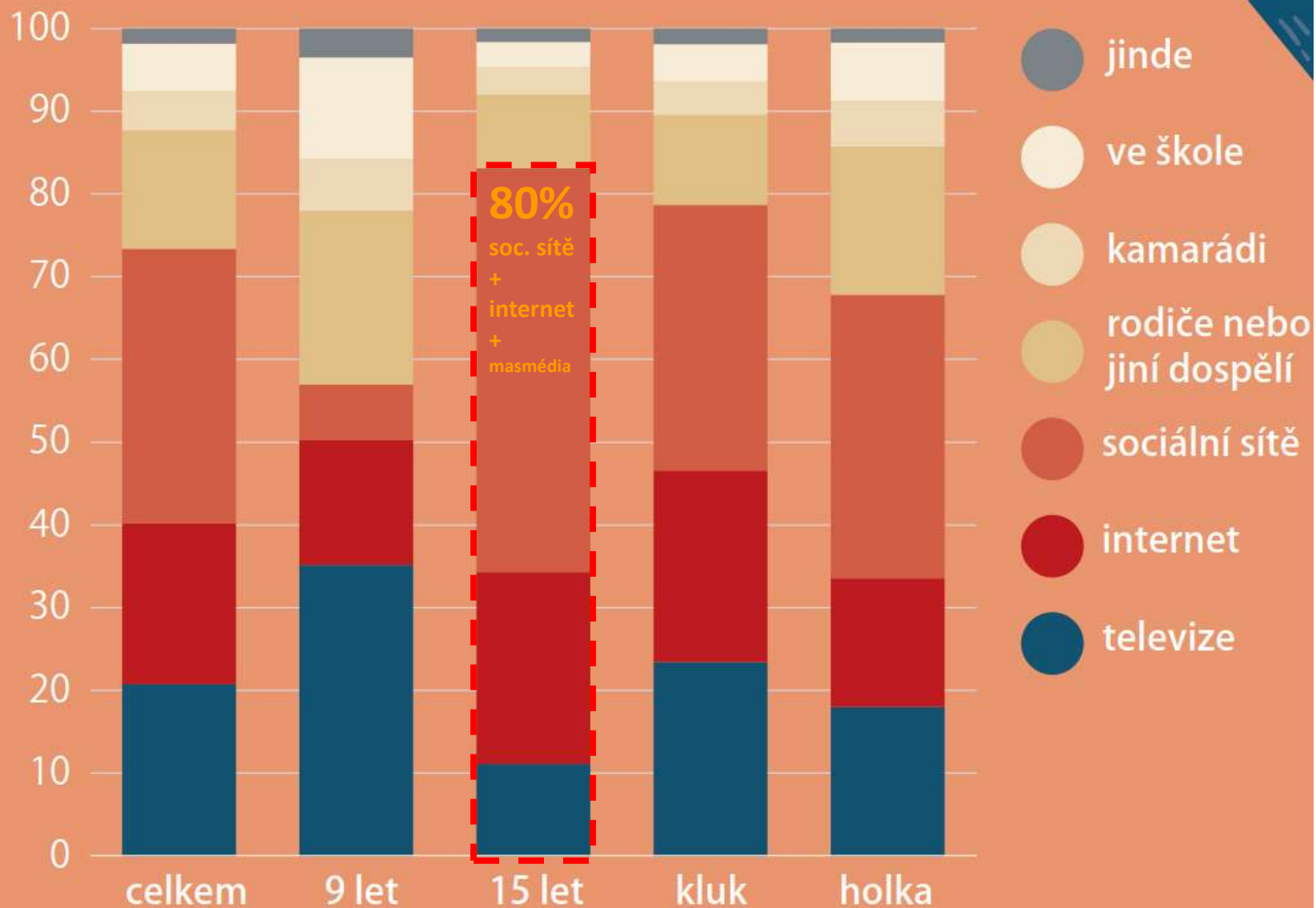

Hypotéza č.8

Vznik AI oligarchii umožnila krádež dat,
které vygenerovali uživatelé internetu za
poslední ¼ století...

...další příklad vykořisťování lidstva

LLM (AI)

Chat GPT, Deep Seek...

[Noam Chomsky](#): „Chatboti jsou výplodem doslova zázračného vývoje strojového učení, ale také znovuoživené banality zla...a způsobem, jak se lidstvo může odnaučit schopnosti učit se.“

viz [Prof. Ing Ivan Zelinka](#) (FEI VŠ Báňská / TU Ostrava): „AI je napodobeninou inteligence“

AI (umělá inteligence) provozovatele Chat GPT - tvůrcem jsou všichni uživatelé internetu (když se dostatečně často bude v textu zmiňovat, že Země je placka, GPT v chatu tento názor označí jako správný a možná upozorní, že sice existoval osamocený „alternativní“ názor nějakého Galilea, ale není potřeba se ho obávat, protože s ním už zatočila inkvizice.

POZN.: Nastupující budoucnost tvorby textů ale i multimediálního obsahu (příspěvky, články, knihy, učebnice, diplomové práce, filmová a hudební tvorba...).

Autonomní vozidla (právní a morální paradox) - Tramvajové dilema (přehozením výhybky zabít nevinného a zachránit cestující..nebo?) ...nejspíš to dopadne jako s Dieselgate – formálně budeme na straně zachování více životů, reálně budou existovat poprodejní zásahy...

LLM = Rozsáhlé Jazykové Modely

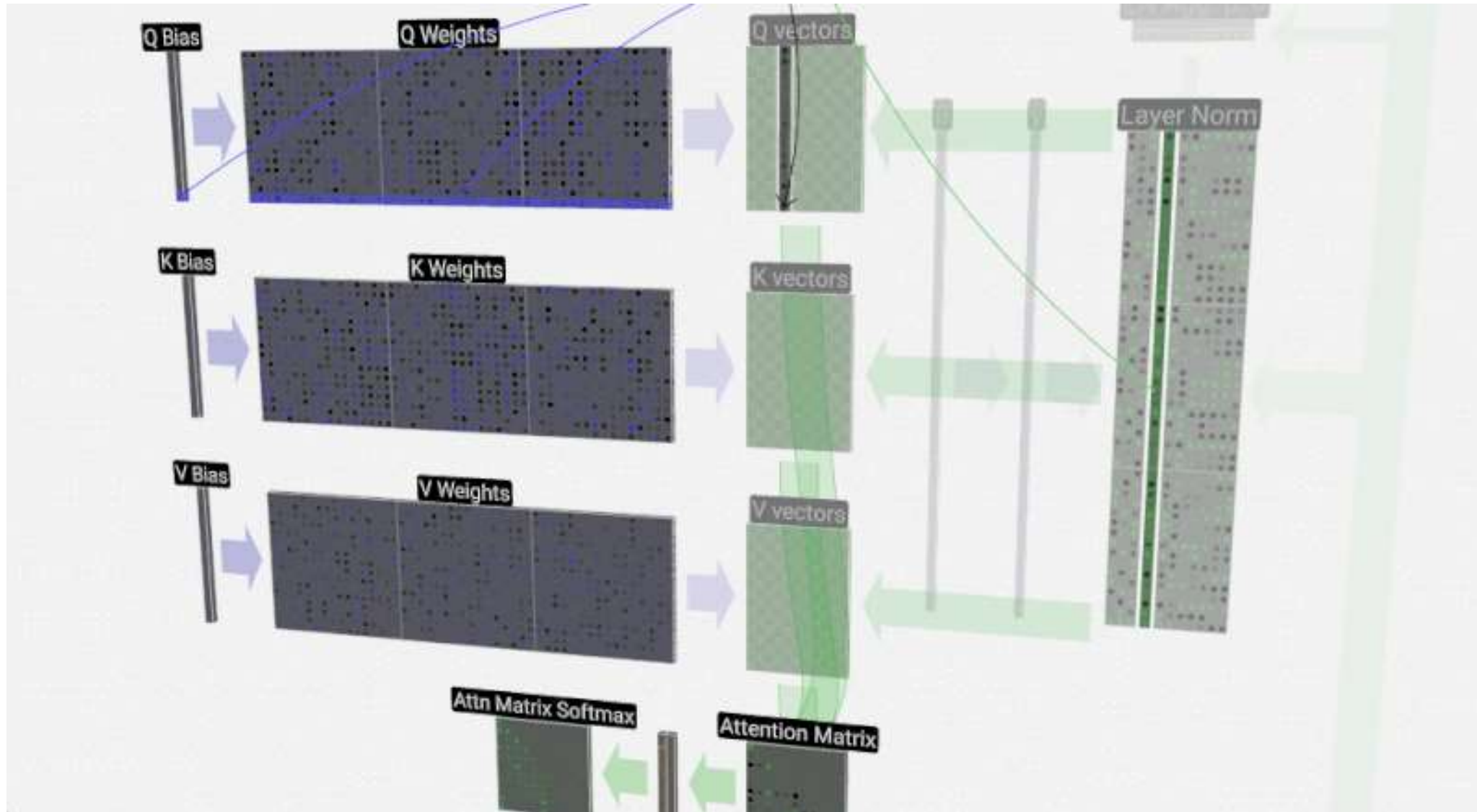

POZN.:

Umělá inteligence je pouze marketingový termín – jedná se o statistické zpracování dat a za odpověďmi na zadání jsou kvanta zpracovaných pravděpodobnostních operací, které v textu publikovaného lidstvem a generovaného (ukradeného) uživateli Internetu, hledá nejpravděpodobnější spojení. Toto se označuje jako Large Language Models (LLM).

LLM = Rozsáhlé Jazykové Modely

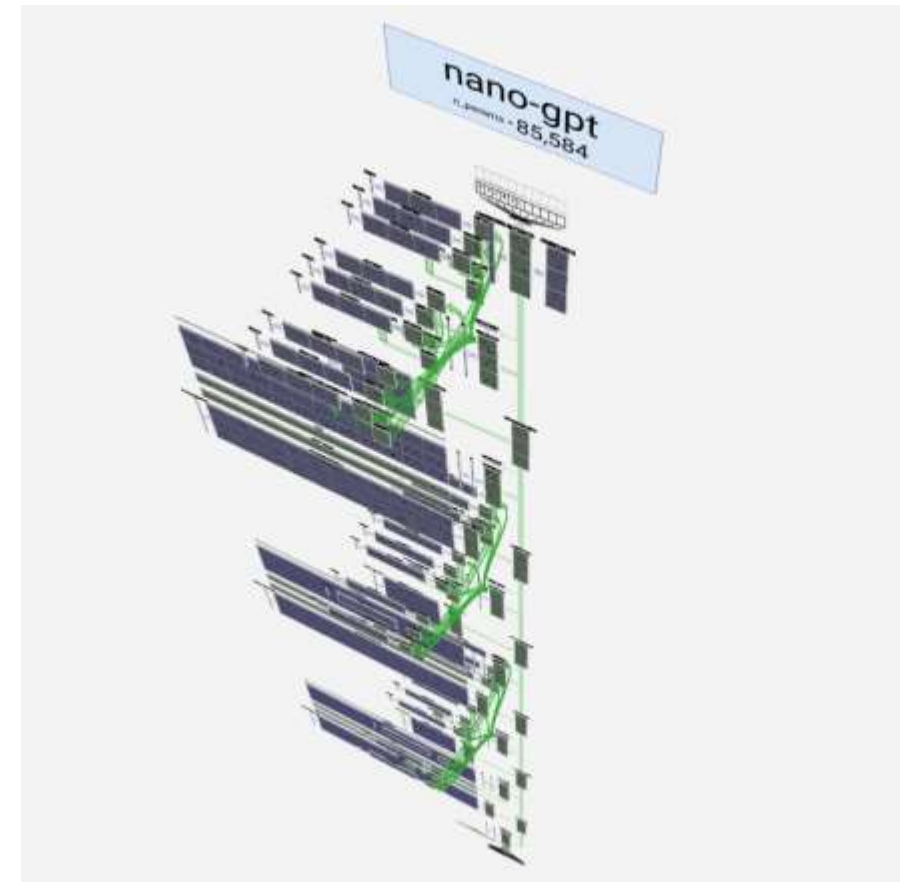
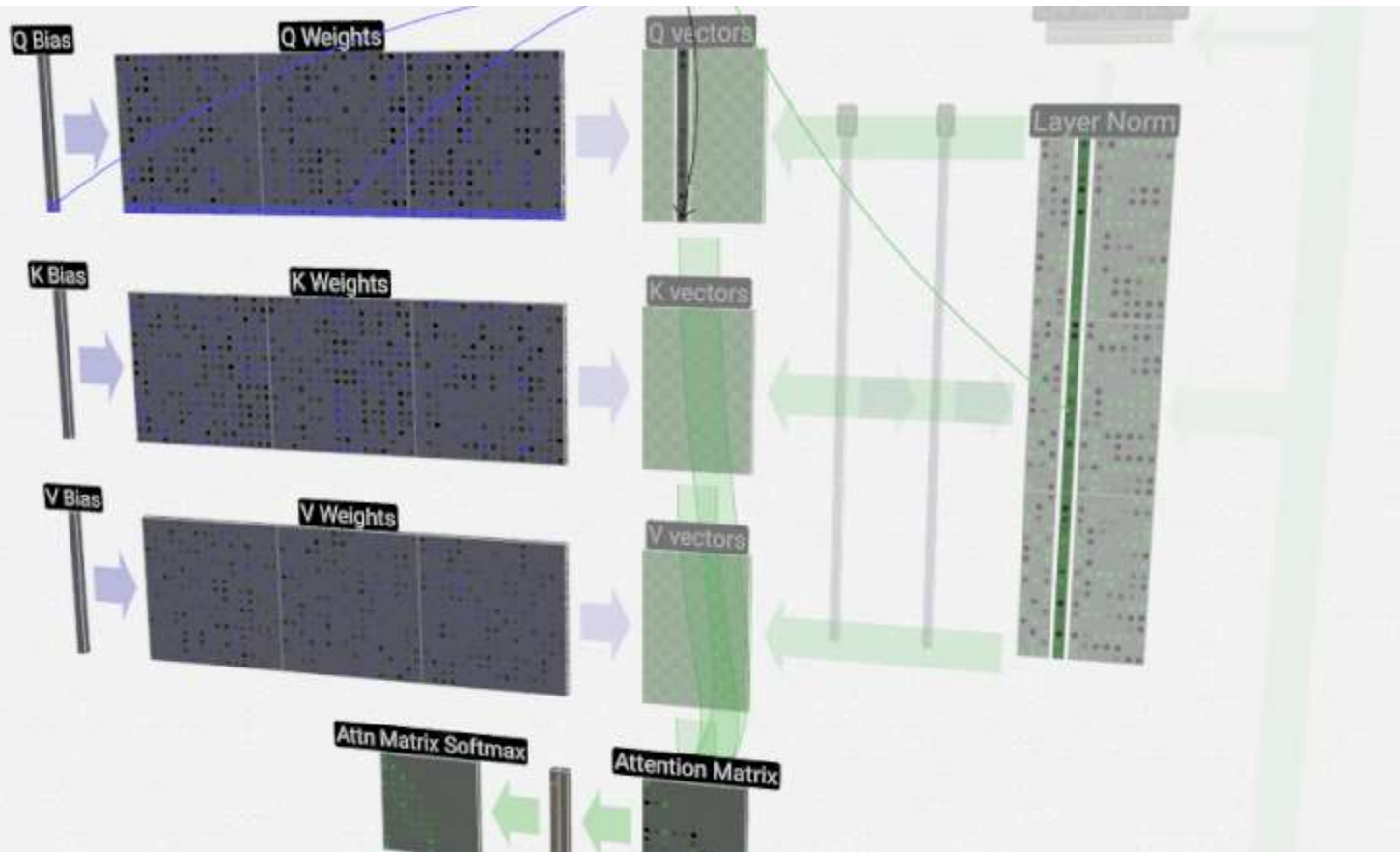

Energetická spotřeba datacenter

Jiří Jeřábek: Když se prompt promění v kilowatthodiny

24.4.2025 ▶ Diskuse: 15

Umělá inteligence ohrožuje životní prostředí, shodují se experti



水的魔法师
The Magic
of Water

Ilustrační snímek.

Foto | [Victoria Heath / Unsplash](#)

Pro představu, například datacentra společnosti Google, přes snahu o energetické úspory, v roce 2022 zkonsumovaly 22,29 terawatthodin, což je ekvivalent spotřeby třetiny České republiky. Ilustrační foto
Licence | Všechna práva vyhrazena. Další šíření je možné jen se souhlasem autora

Uživatelé ChatGPT vytvořili během prvního týdne po spuštění nové generace generování obrázků více než 700 milionů obrázků, oznámila začátkem dubna 2025 společnost OpenAI. Kolik takové generování spotřebuje energie? Dobrat se čísel o dopadu využívání AI na klima a spotřebu elektřiny není jednoduché, přesná čísla ani vlastně neexistují. Trochu vzhledu do tématiky přinesla nová studie Světové energetické agentury (IEA) s jednoduchým názvem

POZN.: Kvůli nepředstavitelné spotřebě probíhá výstavba obřích datových a výpočetních center u zdrojů energie a chlazení (přechodem elektrické energie se spotřebič zahřívá).

Současnost: maraton za účasti robotů (Čína)



POZN.: v závodu se stroji můžeme vyhrát pouze uchováme-li si unikátní lidské vlastnosti – místo abychom napodobovali její napodobeninu (AI) a stali se z nás kyborgové

Budoucnost implementace AI?



- [Elysium \(2013\)](#)

Další využití droidů



STAR
WARS



Soudobá likvidace pomocí AI

ANGEL HAS FALLEN



- [Pád Anděla \(2019\)](#)

POZN.: ukázka likvidace eskorty prezidenta USA, který chce zrušit okupační programy na Blízkém a Středním Východě a zastavit tak kšeft konkrétní soukromé armády („bezpečnostní firmy“)

Inspirace



Michal Čábelka: Pozor na to, co umělou inteligenci naučíme

S rozvojem robotizace a automatizace začíná rezonovat téma bezpečnosti, které se stane dříve nebo později pro uživatele klíčové a může zásadně ovlivnit, jak se bude dále kam bude směřovat.



ÚROVEŇ MODERNÍCH DIGITÁLNÍCH SLUŽEB JE ZOUFALÁ.

Digitální peklo

120 zobrazení

9. června - Štěpán Čábelka



AI ZAČÍNÁ VYKAZOVAT SEBEZÁCHOVNÉ CHOVÁNÍ. PROČ?

Sebezáchovné pudy u AI? Ne, to se jen AI po nás opičí.

3. června - Štěpán Čábelka

[Zdroj](#)

Umělá inteligence (AI) a hrozby pro společnost

12.12.2023 Michal Ševčík Komentáře



! argument

Michal Ševčík se zamyslel nad některými společenskými dopady a okolnostmi využití umělé inteligence.

[Zdroj](#)

Celkem rád čtu zamyšlení nad využíváním a riziky tzv. umělé inteligence. Nechci nijak kritizovat oprávněnost obav nad další vlnou digitalizace, ale dovoluji si rozšířit nebo doplnit několik okolností, které s tzv. umělou inteligencí souvisí.



[Zdroj](#)

Rizika AI

x subjektivní jistotě – vše lze nasimulovat (ztráta pracovních míst)

x *TINA

✓ nutnost neustálého těžení kreativních (=lidských) dat (předplacené AI)

✓ učení se z nejhorších (častých)

✓ **dehumanizace -> primitivizace -> extrémní privatizace -> oligarchizace (= centralizace) vědění=moci**

x extrémní elektro-energetická náročnost = ekologická časovaná bomba

x racionalita

x humanita

Hypotéza č.9

Oligarchie se spoléhá na
únik z dosahu externalit digitalizace...
...a segregaci lidstva

Starlink Coverage Map

The image shows a screenshot of the Starlink website's coverage map. The map is dark-themed with service availability indicated by colors: blue for 'AVAILABLE', purple for 'WAITLIST', and grey for 'COMING SOON'. The 'AVAILABLE' regions include North America (USA and Canada), parts of Europe (UK, France, Germany, Spain, Italy, Greece, Turkey, and parts of Africa and Asia), and Australia. The 'WAITLIST' regions include parts of Europe (Russia, Poland, Czech Republic, Slovakia, Hungary, Austria, Switzerland, and parts of Scandinavia and the Balkans) and parts of Africa and Asia. The 'COMING SOON' regions include South America (Brazil, Chile, Argentina, Colombia, Peru, Ecuador, Venezuela, and Mexico), parts of Africa (South Africa, Egypt, Libya, Tunisia, Morocco, Algeria, Mauritania, Mali, Niger, Chad, Nigeria, Kenya, Ethiopia, Somalia, Djibouti, Rwanda, Uganda, Kenya, Tanzania, Mozambique, Zimbabwe, Botswana, Namibia, South Africa, and parts of Africa and Asia), and parts of Asia (China, India, Japan, South Korea, North Korea, Vietnam, Laos, Cambodia, Thailand, Myanmar, Philippines, Indonesia, Malaysia, Singapore, Brunei, and parts of Africa and Asia). Major cities like Beijing, New York, Riyadh, and Sydney are labeled. The interface includes a navigation menu with 'STARLINK', 'RESIDENTIAL', and 'ROAM', and a toggle for 'PERSONAL' and 'BUSINESS'. An 'AVAILABILITY' dropdown menu is open, showing the color-coded options. At the bottom, there is a 'Service Address' input field with a 'TYPE AND SELECT' button and an 'ORDER NOW' button.

× STARLINK RESIDENTIAL ROAM PERSONAL BUSINESS

AVAILABILITY ▾ AVAILABLE WAITLIST COMING SOON ⓘ

Service Address

TYPE AND SELECT ORDER NOW

POZN.: aktuální pokrytí planety satelitním internetem Starlink vlastněného Eonem Muskem (existuje již několik neamerických konkurentů).

Starlink = nedotknutelnost

Důsledky snížení výhledu ze Země

- nesouhlas astronomů s rozšiřováním Starlink a dalších privátních satelitních sítí (Amazon [Kuiper](#), [Eutelsat-OneWeb](#),...)
→ oslepení odrazem slunečních paprsků od husté sítě satelitů
- červenec 2019 – 130 metrů asteroid 1/5 LD Země-Měsíc (nezpozorován)
- Červen 2020 – 140m asteroid (nezpozorován) 12 LD (Z-M)
- Březen 2023 – 100m asteroid 1/2 LD
- Červenec 2023 – 60 asteroid 1/4 LD

1908 – [Tunguský meteorit](#) (planetka o průměru 50-80m > 10-30 Mt TNT (1000x Nagasaki 0,021 Mt / 21Kt)

2029 – předpoklad přiblížení asteroidu o průměru 490m Zemi (2026 – [plánovaný test nárazového tělesa NASA](#))

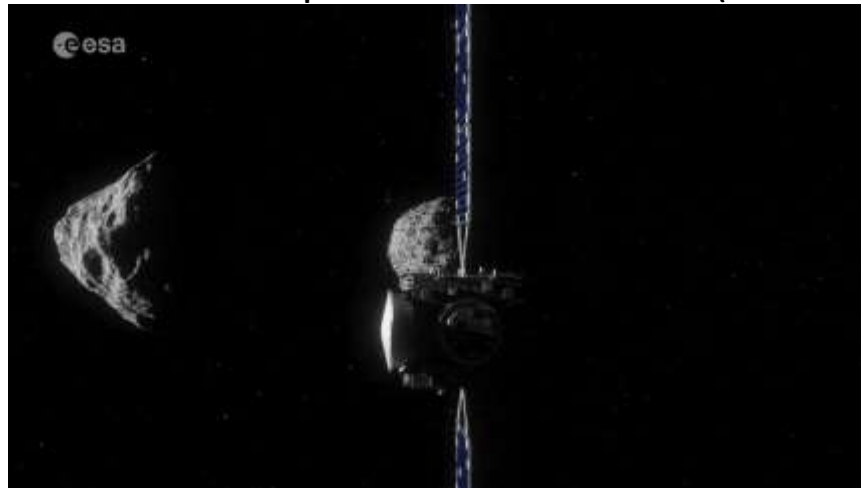



Orbitální nadvláda



POZN.:

Fikce sítě meteorologických satelitů dokáže ovlivňovat počasí na Zemi...a je zneužita jako zbraň.

• [Geostorm \(2017\)](#)

Orbitální segregace



POZN.:

Fikce orbitální stanice – „ráje“ pro oligarchii žijící z renty. Prekarizované lidstvo zatím trpí na zdevastovaném povrchu Země.

• [Elysium \(2013\)](#)

Orbitální vláda

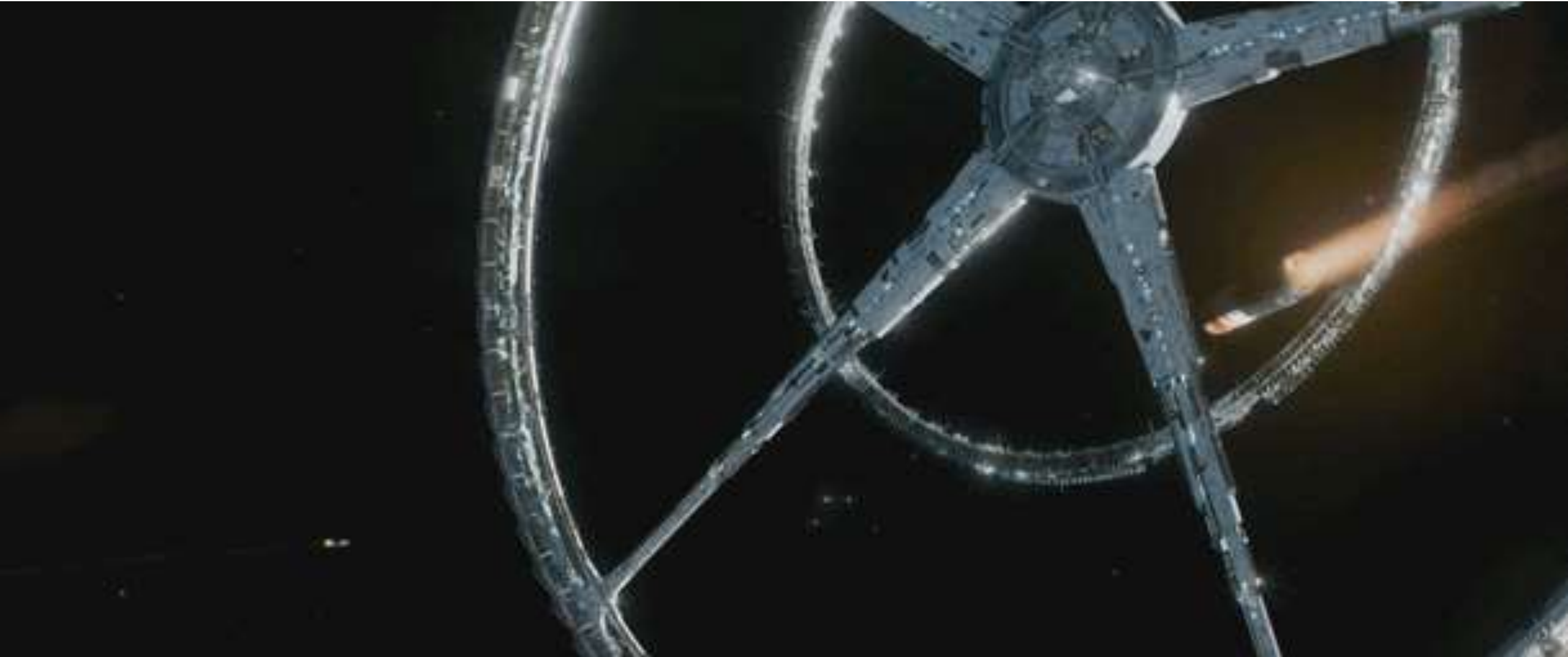

- [Elysium \(2013\)](#)

POZN.: *Sídlo globální vlády (a jejích sponzorů z řad kapitalistické elity). V případě, že se ke stanici ze Země přiblíží „neautorizované“ plavidlo (s migranty), je sestřeleno.*

Ráj pro globální kapitalistickou elitu



- [Elysium \(2013\)](#)

POZN.:

Stanice je sídlem globální vlády. V „ráji“ je oligarchie vybavená (kromě golfových hřišť a bazénů) i špičkovými medicínskými moduly, které na Zemi nejsou dostupné. Prekarizovaní lidé se snaží na stanici doletět, přičemž jsou sestřelováni automatizovanými obrannými systémy. Analogie se současnou miarací J->S. V->Z je nahlédni.

Hypotéza č.10

Digitální oligarchie lidstvo dehumanizuje

Elektronizace = dehumanizace?

Počet pornohvězd

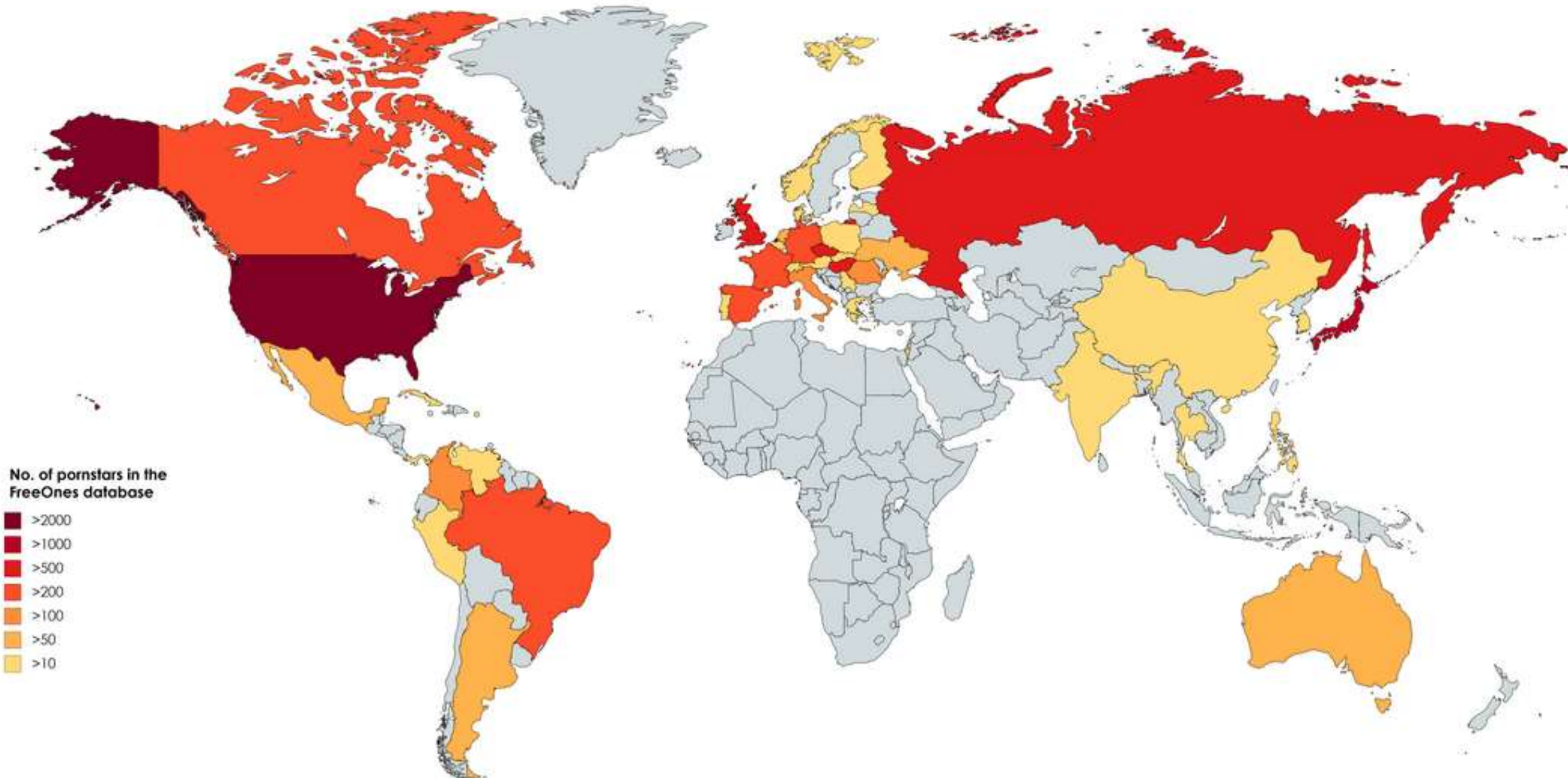

No. of pornstars in the FreeOnes database

- >2000
- >1000
- >500
- >200
- >100
- >50
- >10

Internet = globální sexuální tržnice

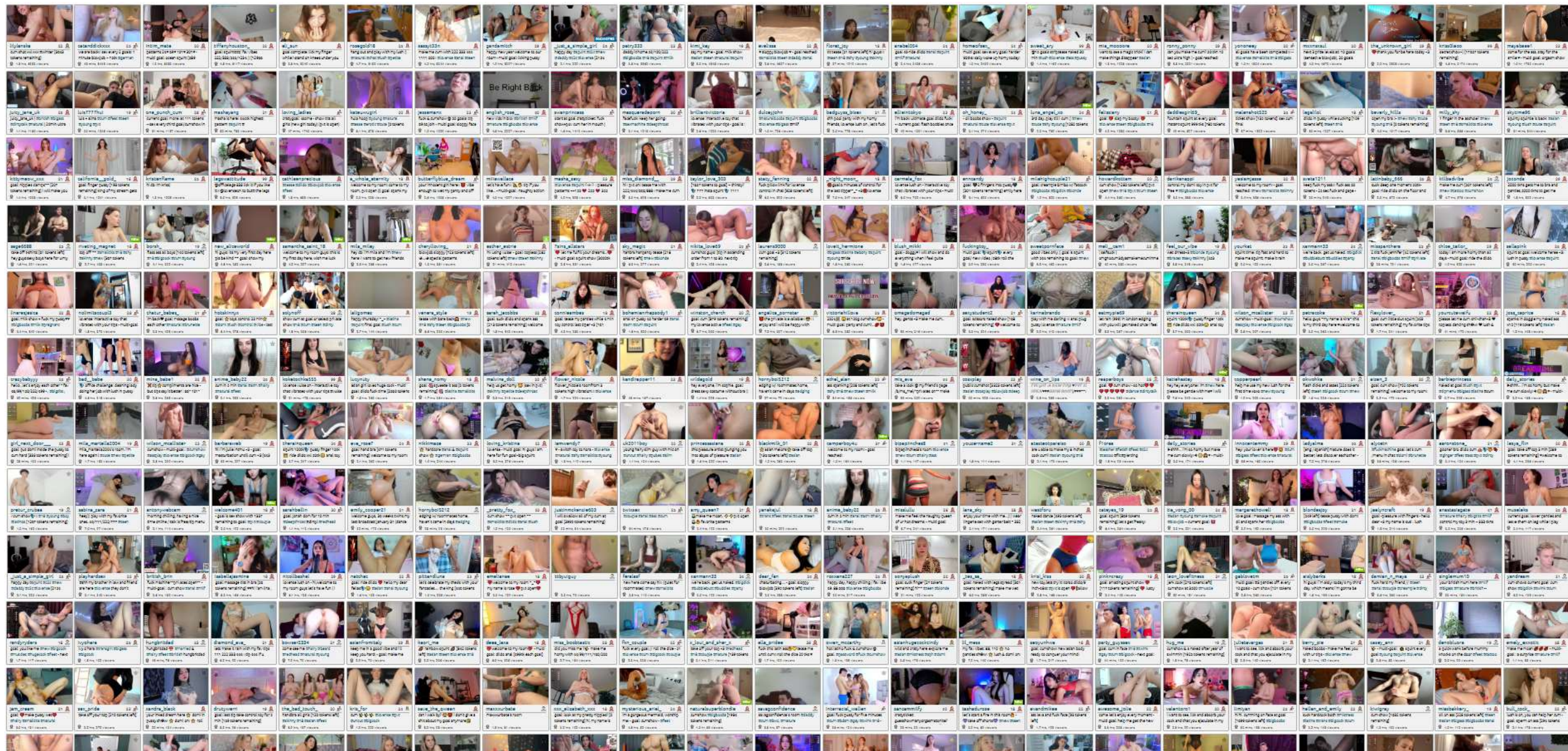

POZN.: globální charakter portálů - v každém okamžiku dne, týdne a roku vysílá tisíce „poskytovatelů“. „Show“ 1-2h/denně vydělá cca 2tis.€/měsícně, což je přirozeně atraktivní nejen v chudších zemích. Aktuální „Mekku“ porna je Kolumbie s univerzitami specializujícími se na produkování porna.

Inspirace

PHILIP
ZIMBARDO

& Nikita D. Coulombová

Odpojený muž

**Jak technologie připravuje muže
o mužství a co s tím**



[ukázka](#)

Konec (nejen) českého národa?

Živě narození v Česku

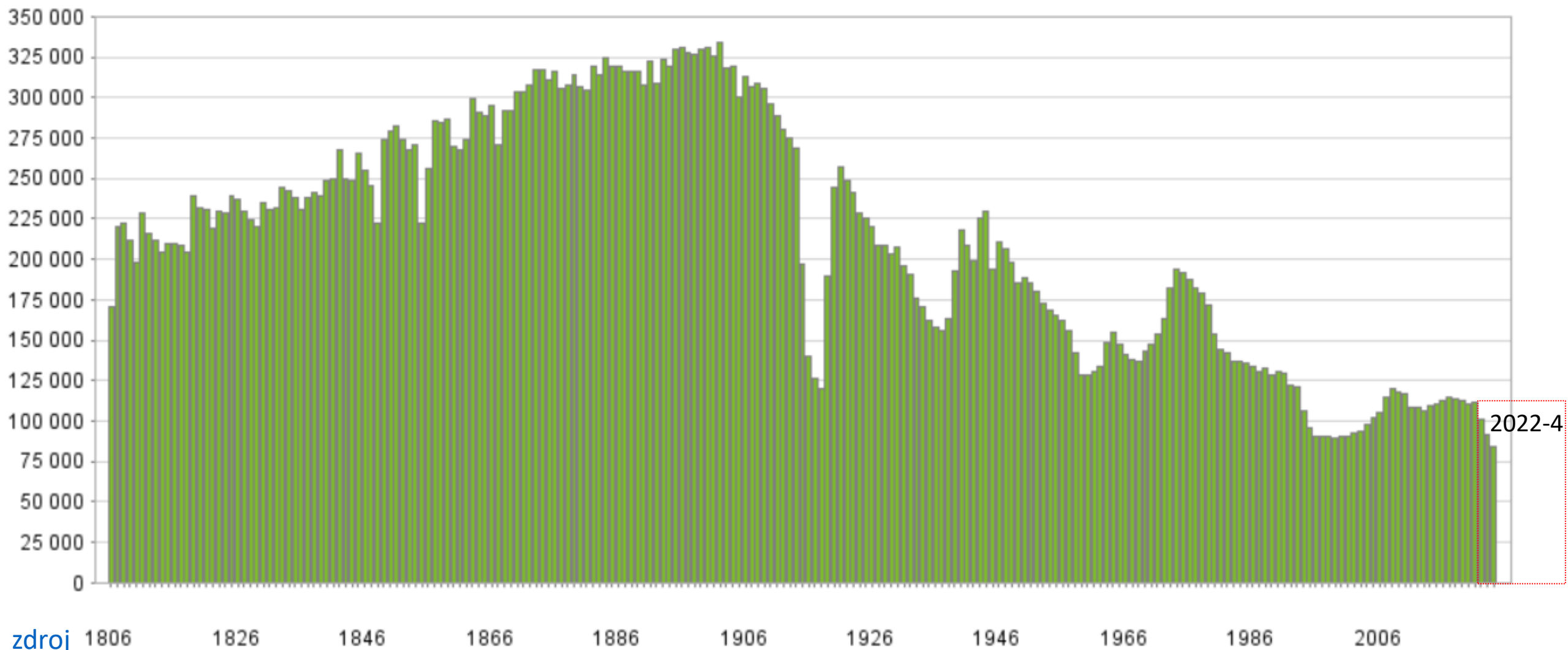

[zdroj](#)

POZN.: *snižování počtu narozených = konec českého národa*

Perestrojka nastartovala demografickou revoluci

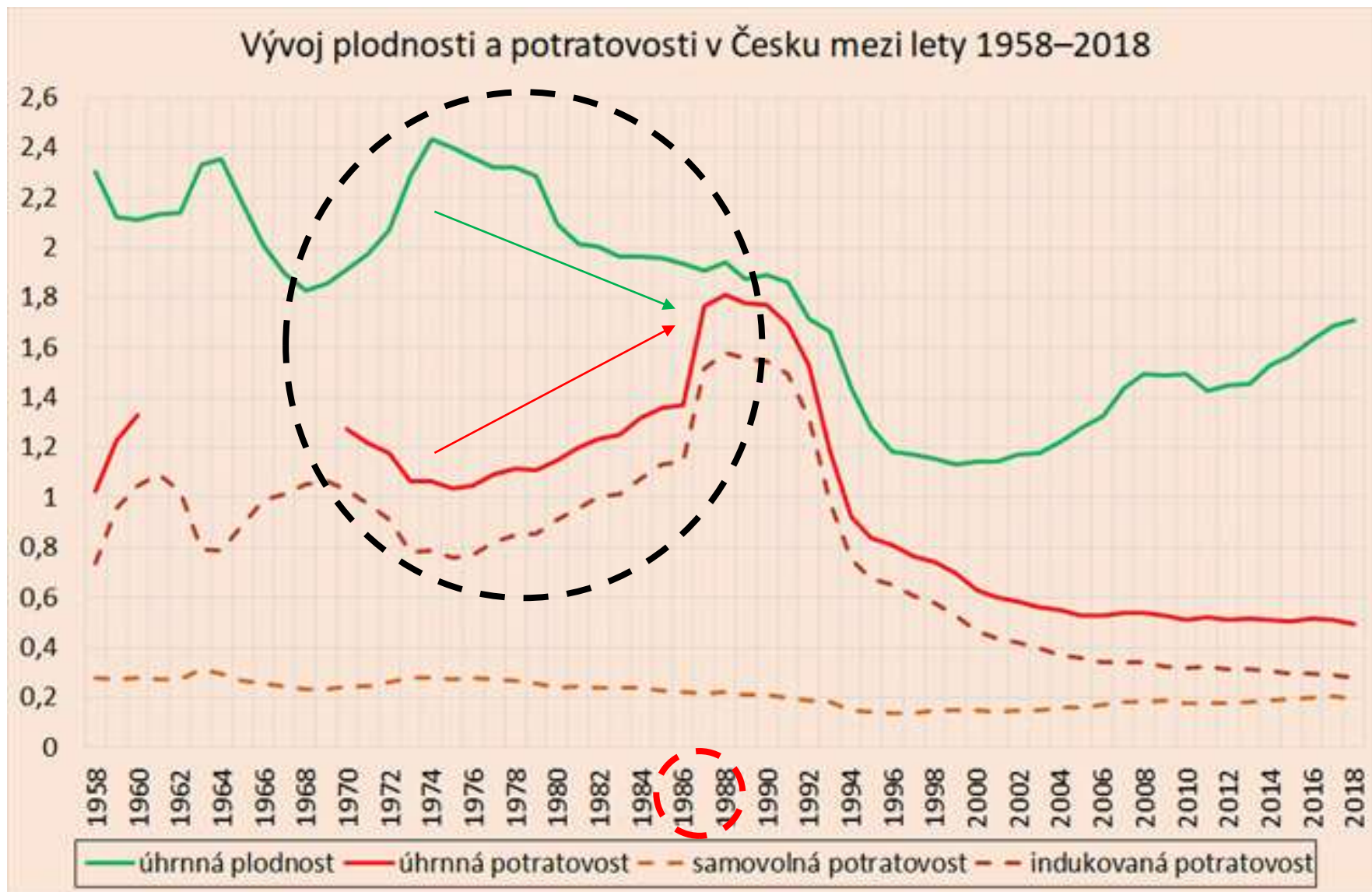

[zdroj](#)

POZN.:

úhrnná plodnost - průměrný počet dětí narozených jedné ženě

úhrnná potratovost – průměrný počet potratů na jednu ženu

Vývoj počtu žen v reprodukčním věku (15-49 let) a počtu narozených dětí v letech 1951-2021

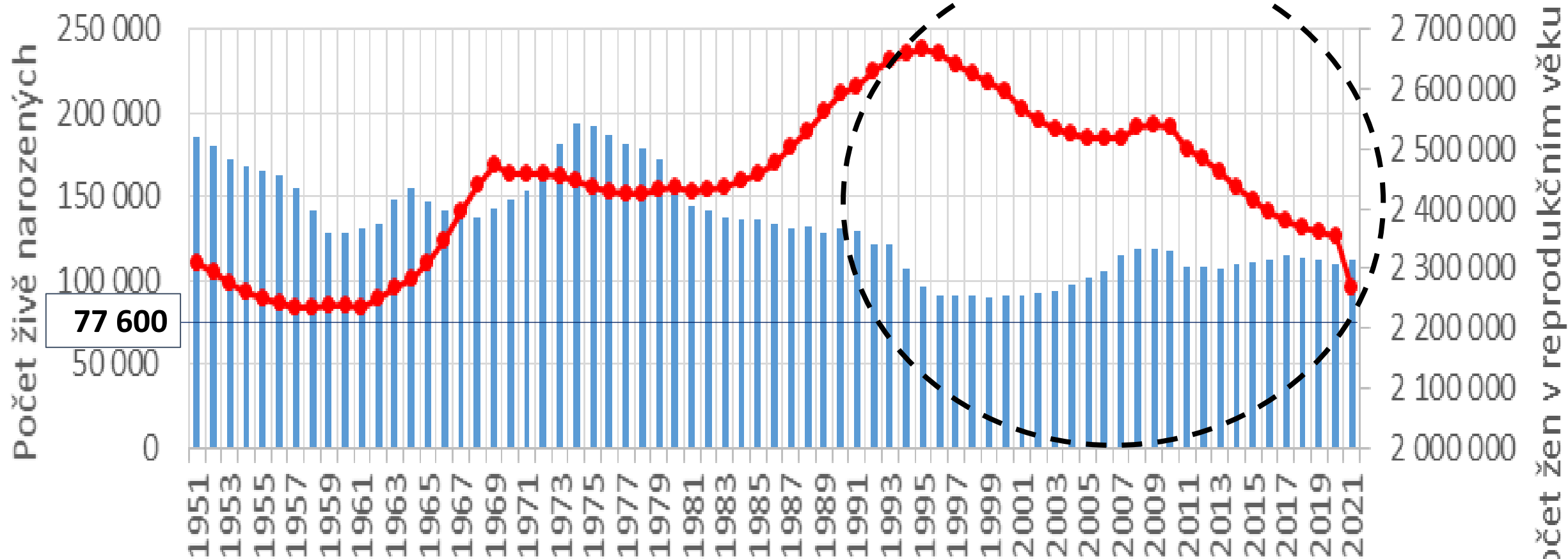

[zdroj](#)

■ počet živě narozených dětí

—●— počet žen v reprodukčním věku

POZN.: v důsledku dlouhodobě snížené porodnosti dochází i ke snižování počtu žen vstupujících nově do svého reprodukčního období

Konec (nejen) českého národa?

Současný vědeckotechnický vývoj

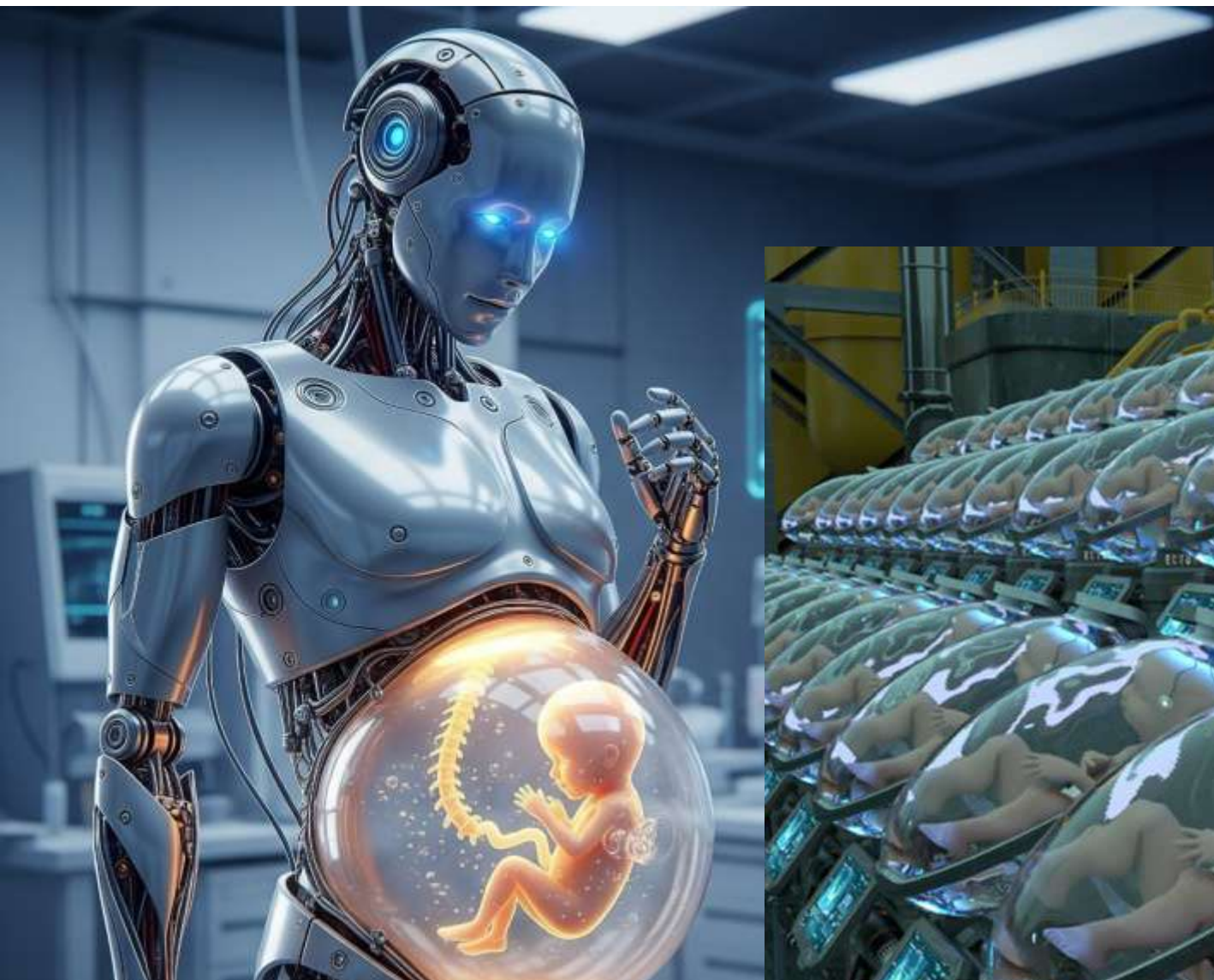

Koronaviry – nejlepší přenašeče genetické informace do zárodečných buněk lidského plodu. V tomto tisíciletí jsou geneticky vylepšené děti nejvíce poptávaným „zbožím“. Ve Wu-Chanu (15M obyv.) probíhá již 15 let výzkum financovaný z USA. Pandemie COVID vznikla únikem z laboratoře v období globálního cestování za Čínského nového roku => další

POZN.:

Pěstování lidí v budoucnosti?



- [Matrix \(1999\)](#)

Projekt Neuralink (Elon Musk)

2016 – založeno

2019 – vyvinut čip o velikosti 5Kč mince



比头发丝还细很多的两根电极

POZN.:

Implantát se skládá z bluetooth vysílače umístěného na lebce, ke kterému jsou připojeny elektrody snímající aktivitu mozku, která je předávána do „cloudu“ a člověk je tak transformován do periferie počítače. Místo klávesnice a myši stačí pohled očí nebo myšlenka (představa posunutí kurzoru na obrazovce).

Neuralink

2024 – legalizace voperování implantátu člověku



而在这里，我们实际上看到的是Nolan在玩《马里奥赛车》。
And here we actually have Nolan playing Mario Kart.

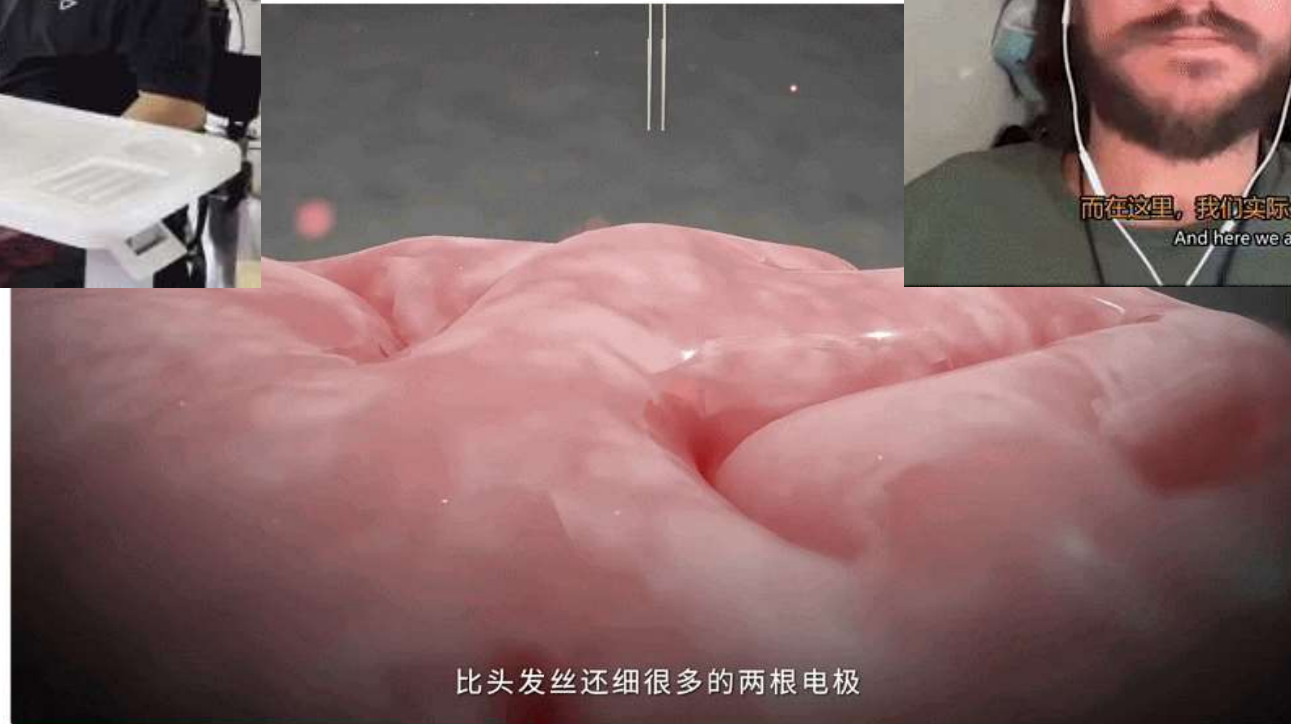

比头发丝还细很多的两根电极

POZN.: Již půl roku po operaci porážel takřka 100% paraplegik (od krku dolů) profesionální hráče počítačových her (akční střílečky závislé na rychlém postřehu). Po zapojení nesoběstačných lidí do společnosti a pracovního procesu přijde uvolnění technologie a nahrazení mobilů, které jsou nákladově o několik řádů dražší. K funkci snímače-vysílače přibude brzy také

Transformace lidstva na technologicky vylepšené bioroboty (kyborgy)

Budoucnost?



POZN.: AR (Augmented Reality tzn. Rozšířená realita) brýle umožňují za cca 10 tis. Kč propojit vidění fyzikálního světa s digitálními údaji. Již nyní hrozí reálné přetvoření lidstva na kyborgy za využití stávajících prostředků, kterými je vybaven běžný mobilní mikropočítač (smartphone) pouhým připojením mozku jako vysílače/přijímače elektromagnetických impulsů šířených pomocí internetu (viz snímek Principy fungování integrovaných obvodů: vstupní/výstupní zařízení)

Prožijeme již brzy film Matrix?



- [Matrix \(1999\)](#)

Využití ICT pro překonání
přirozených limitů demokracie?

Hraný dokument politického rozhodování



seriálový politický thriller: [Domek z karet](#)

Najdi 2 hlavní příčiny selhání systému

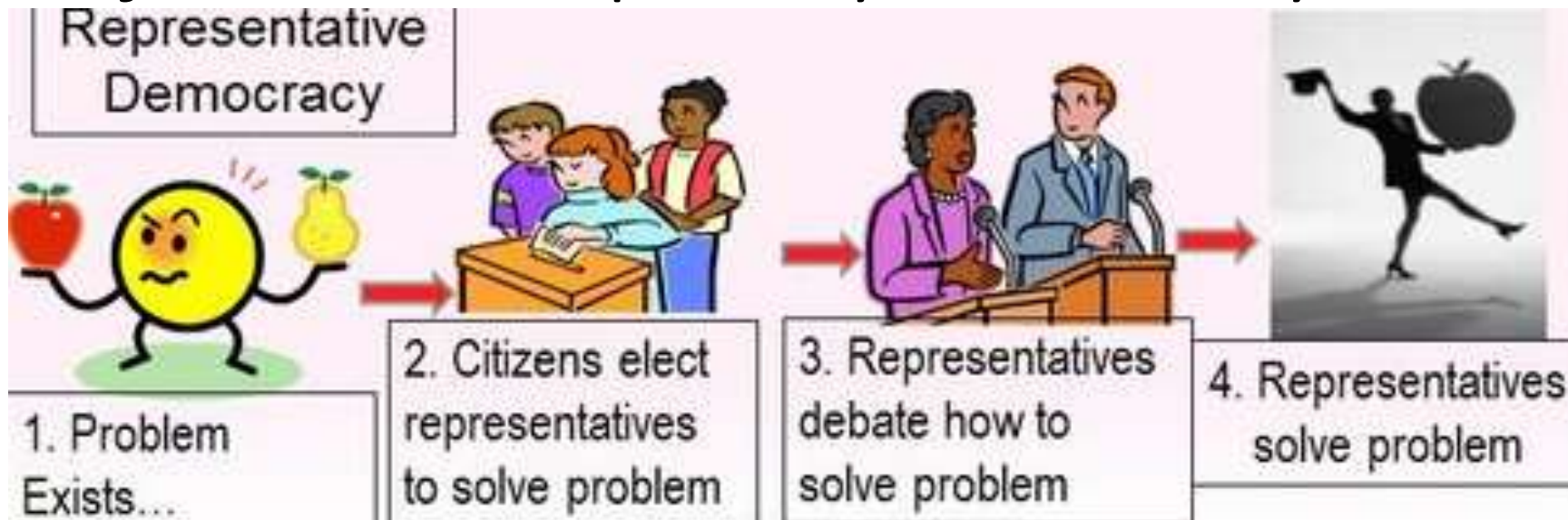

Hlavním problémem systému je výběr volebních kandidátů, který je plně kontrolován oligarchií a reálné výsledky voleb jsou výsledkem kontinuálního stimuluování přes (digitální) masmédi a další dezinformační kanály. Oligarchii nebezpeční nezávislí anebo levicovní kandidáti jsou denunciováni v masivních kampaních. Po volbách jsou pak všichni reprezentanti (poslanci, senátoři) vystaveni úplatkům a dalším pozitivním stimulům (nebo negativním, typu „uneseme ti dítě když...“), protože se všichni čas od času scházejí ve sněmovně na Malé Straně. Většina hlasování je také řízena stranickým principem, tzn. oligarchii stačí zkorumpovat pouze vedení strany. V Bruselu - sídle parlamentu EU - připadá na každého poslance europarlamentu 100 lobbistů (v případě, že by se každý specializoval pouze na jediného poslance). Za podnět představit teoretický přínos digitálního propojení lidí pro odstranění klíčových příčin selhávání reálného průběhu procesu reprezentativní demokracie děkuji přednášce dr. Marek Pavka (viz např. zde <https://youtu.be/cNeuEapfB7U>), ve které se dle mého názoru bohužel idealisticky snažil najít řešení v rámci stávajícího systému. Osobně si myslím, že pravidla systému jsou nastavena tak, že oligarchické struktury díky penězům=moci budou neustále udržovat status quo. Koncept změny systému mě napadl již před 13 lety v době první oligarchy kontrolované přímé volby prezidenta. S ohledem na zkušenosti s kvótně-representativními výběry respondentů pro výzkumy veřejného mínění resp. marketingovými výzkumy, by šlo oligarchickým strukturám zabránit v ovlivnění kroku č.2, tzn. výběru kandidátů na kandidátky, resp. kroku č.3, tzn. ovlivnění hlasování ve sněmovně reprezentantů prostě tím, že by o zákonech a hlasovali průběžně všichni zákonem oprávnění voliči elektronicky z pohodlí svých domovů. Pro každé hlasování by byl vybrán náhodný vzorek cca 8tis. občanů kvótně reprezentativní na strukturu obyvatelstva ČR (standardně se pro výzkumy používá menší vzorek cca 2000 respondentů). Pro omezení vlivu výběrové chyby by kvórum pro schválení bylo posunuto na kupř. 60%. V případě nedosažení minimálního kvóra by zákon byl předkladateli přepracován. O návrzích by paralelně mohlo rozhodovat několik sborů paralelně a stále by reprezentovali velmi přesně obyvatelstvo ČR. Koncept bohužel neřeší krok č.1, tzn. tematizaci problémů. Dříve by tuto funkci plnily akademické či profesní instituce a sdružení. S ohledem na volbu Petra Fialy, Danuše Nerudové nebo Mileny Králíčkové rektory zle konstatovat, že současná akademická obec je v krizi a nereprezentuje intelektuální elitu národa. Koncept také neřeší problematiku kroku č.4, tzn. spolehlivý a výkonný byrokratický aparát, který by se musel přebudovat dlouhodobým procesem vzdělávání a výchovy úředníků státní služby (viz kapitoly o Číně z Dějin kapitalismu profesora Ivo T. Budila ve zdrojích pro inspiraci na snímku dále). Koncept také neřeší kontrolu nezávislosti justice, která v současnosti rozhoduje ve prospěch

POZN.:

Možnost anonymní přímé demokracie reprezentativní na strukturu obyvatelstva ČR

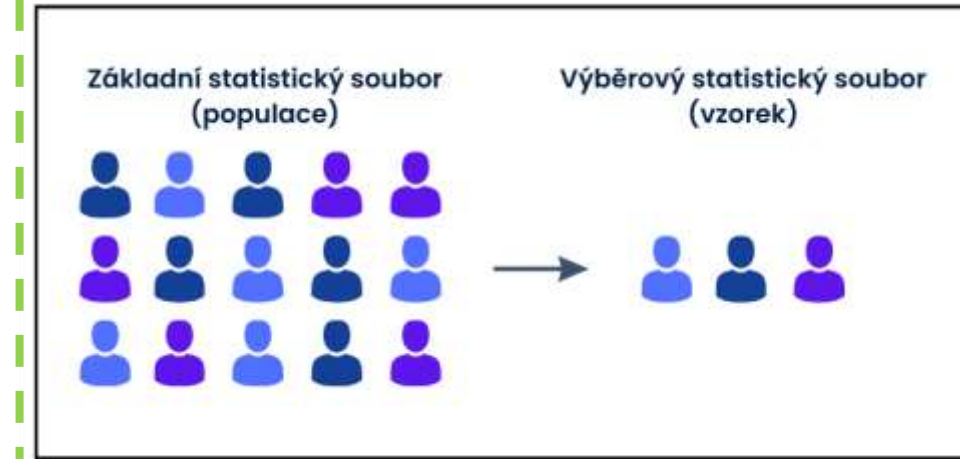
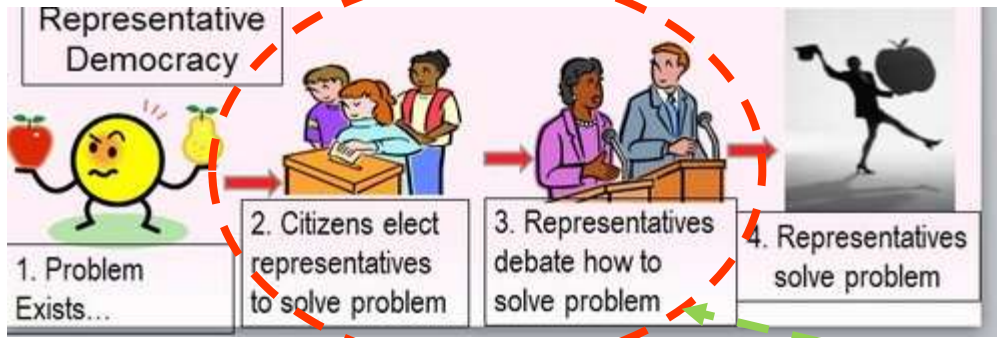

x korupce

✓ maximalizace zapojení občanů do rozhodovacího procesu

= maximalizace pocitu ztotožnění se se systémem politické moci

Př. cirkulace pro $x=1$ hlasování $\rightarrow 8\,000 \times 300^* = 2\,400\,000$ občanů tzn. Při stávajícím tempu hlasování se za cca 3 roky takto vystřídají všichni zákonní voliči v ČR. V případě paralelního rozhodování několika takto vybranými sbory by se cirkulace voličů v hlasovacím procesu ještě zvýšila.

*roční průměrný počet hlasování v PSP ČR

✓ pohlaví

✓ věk

✓ kraj, okres

✓ velikost místa bydliště

✓ vzdělání

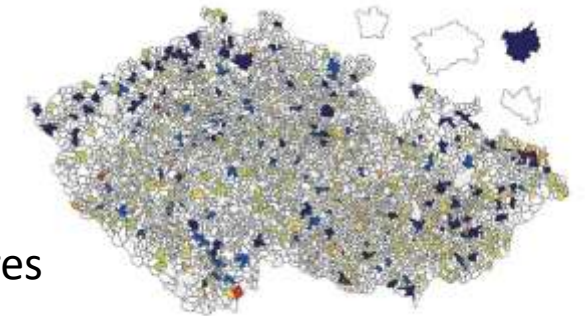

Inspirace pro pochopení motoru kapitalismu

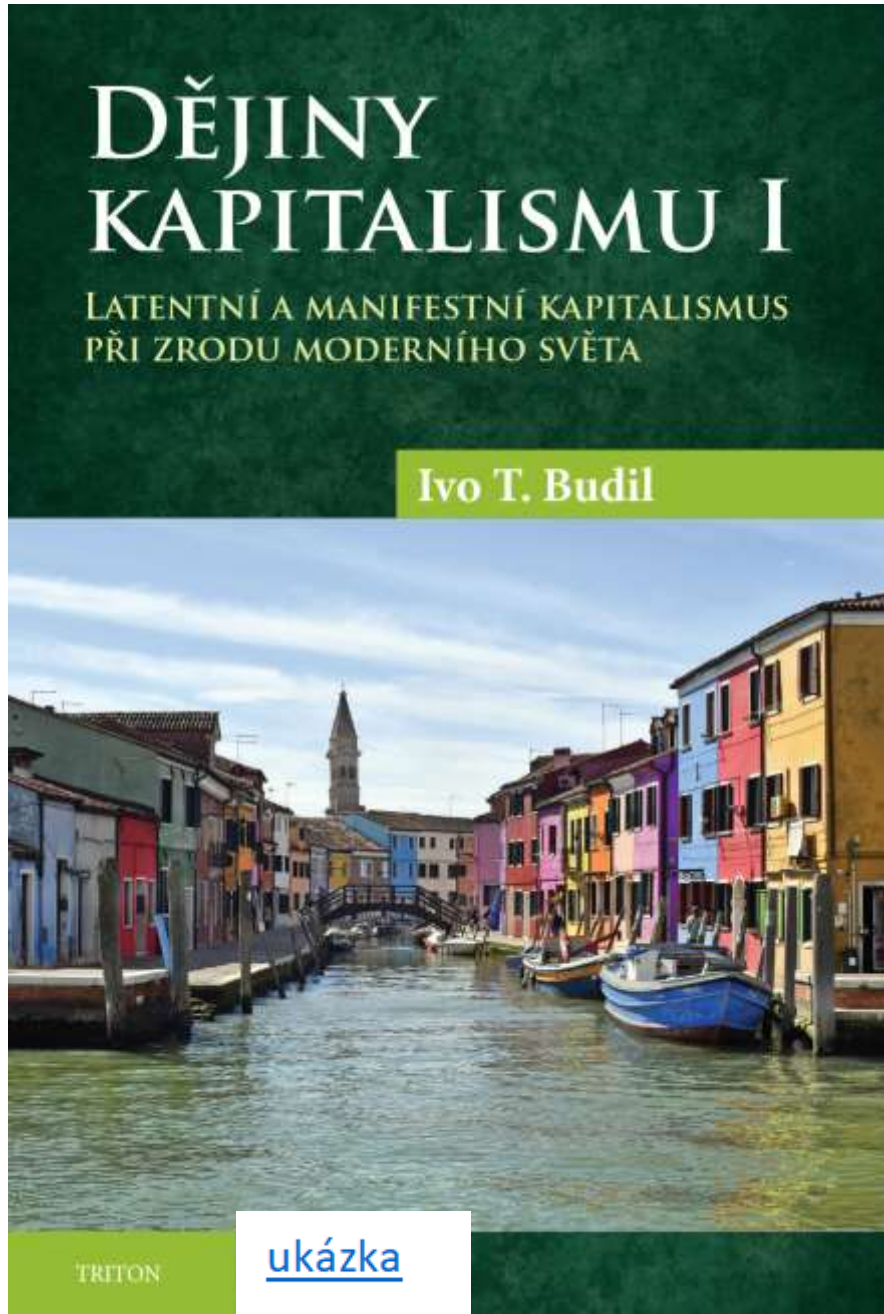

[doporučuji k nákupu \(od 37Kč\)](#)

Více info viz komentář od Kartsy [zde](#)

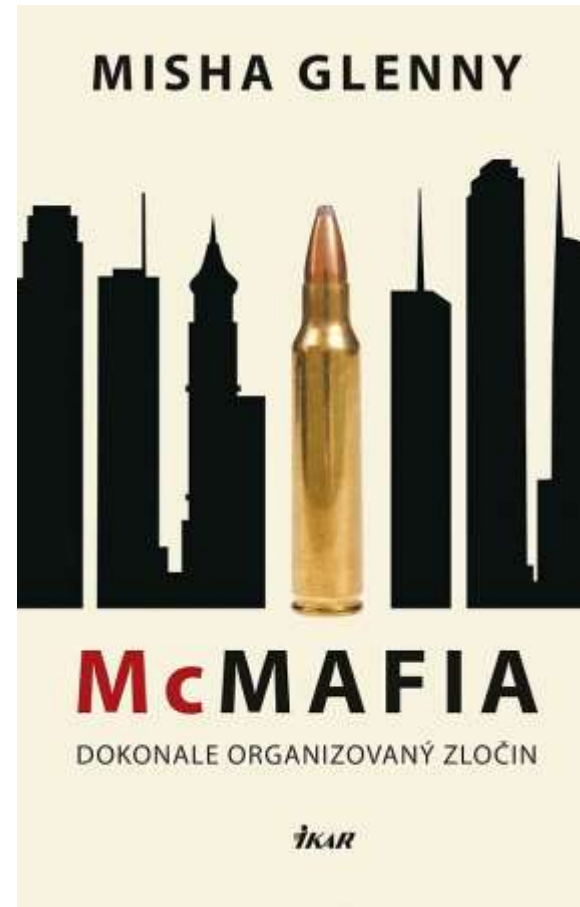

Co říci závěrem?

Zopakování rizik ICT* pro rozvíjející se mozek

- x nedostatek spánku
- x prokrastinace (porucha pozornosti...“30s děti“)
- x elektromagnetické záření
- x deformace zraku
- x deformace pohybového aparátu (hrb)
- x rozvoj motoriky
- x sociální komunikace (typická pro společenské druhy)
- x gambling
- ✓ deformace pohybového aparátu (hrb)
- ✓ sexuální deprivace
- ✓ rozvrat rodiny
- ✓ vymírání

**ICT (informační a komunikační technologie)*



Hypotézy validované v prezentaci

1. [Technologie člověka nakonec zotročí.](#)
2. [Samočinnost strojů člověka fascinuje, a proto je kapitál využívá jako mimikry.](#)
3. [Digitální technologie nejsou s člověkem slučitelné ze své podstaty.](#)
4. [Bez odvěkého vykořisťování lidí na periferii by globální digitalizace neexistovala.](#)
5. [Internet byl od počátku zamýšlen jako nástroj globální imperiální nadvlády kapitálu \(jádro-periferie\).](#)
6. [Nárůst výpočetního výkonu umožnil realizovat nejen sci-fi myšlenky vč. myšlenky globální nadvlády.](#)
7. [Internet je historicky nejefektivnějším nástrojem \(geo\)politické propagandy.](#)
8. [Vznik AI oligarchii umožnila krádež dat, které vygenerovali uživatelé internetu za poslední 1/4 století.](#)
9. [Oligarchie se spoléhá na únik z dosahu externalit digitalizace...a segregaci lidstva.](#)
10. [Digitální oligarchie lidstvo dehumanizuje.](#)

Důsledky kombinace rizik digitalizace pro lidstvo

➤ **přírozené vyhynutí**

- genetické mutace v důsledku elektromagnetického záření
- dlouhodobé=nevratné snížení reprodukce pod stacionární hranici
-

➤ **násilné vyhynutí**

➤ **kolaps infrastruktury**

- **Geo** (globální klimatická změna)
- **Solar** (zničení elektrotechniky)
- **Astro** (zničení elektrotechniky)

➤ **dehumanizace** (mozek jako součást integrovaných obvodů online připojených k Internetu)

➤ **exterminace řízená AI**